

*Victory*<sup>TM</sup>

# Instruction et Guide de Référence

Modèle BLS3



**FOR THE LOVE OF SEWING**

Pour enregistrer votre garantie de la machine et recevoir les mises à jour du produit Baby Lock et les offres, consultez [www.babylock.com](http://www.babylock.com) et pour toutes questions relatives à votre inscription, visitez votre Revendeur Autorisé Baby Lock

[www.BabyLock.com](http://www.BabyLock.com)

# INFORMATIONS IMPORTANTES DE SÉCURITÉ

Quand vous utilisez la machine à coudre, les précautions de base doivent toujours être suivies, incluant ce qui suit.

“Lire toutes les instructions avant usage.”

## **DANGER**— Pour réduire tout risque de choc.

1. La machine ne doit jamais être laissée sans surveillance lorsqu'elle est branchée. Toujours débrancher la machine à coudre de la prise de courant dès la fin de l'utilisation ou avant nettoyage.

## **AVERTISSEMENT** — Pour réduire les risques de brûlures, feu, choc électrique ou blessure aux personnes.

1. Utilisez seulement la machine tel que décrit dans ce manuel. Utilisez seulement les accessoires recommandés par le fabricant.
2. Ne jamais utiliser la machine si le cordon ou la prise électrique sont endommagés, en cas de dysfonctionnement, de bris ou de dégâts des eaux, vous devez la retourner chez votre revendeur baby lock ou au centre de service le plus proche pour vérification, réparation, ajustement mécanique ou électrique.
3. Ne jamais utiliser la machine si la circulation d'air est bloquée. Toujours garder les ouvertures de ventilation de la machine et du rhéostat libre de poussières, peluches ou tissus.
4. Ne jamais insérer ou laisser tomber tout objet dans toute ouverture.
5. Ne pas utiliser à l'extérieur.
6. Ne pas utiliser dans les endroits où des produits aérosols ou d'oxygène sont employés.
7. Pour déconnecter, mettre l'interrupteur principal au symbole “O” qui représente “OFF” puis enlever la prise de la prise de courant.
8. Ne pas déconnecter en tirant sur la cordon. Pour déconnecter, tirer sur la prise et non pas sur la cordon.
9. Gardez vos doigts éloignés de toutes parties en mouvement. Attention tout particulièrement au niveau des aiguilles.
10. Toujours utiliser la bonne plaque aiguille. Une plaque inadaptée peut occasionner la casse des aiguilles.
11. Ne jamais utiliser d'aiguilles épointées.
12. Ne pas tirer ou pousser le tissu pendant que vous cousez. Cela peut détourner l'aiguille et la briser.
13. Mettre la machine dans la position “O” quand vous faites des ajustements dans la région de l'aiguille, comme l'enfilage, le changement d'aiguille, le changement de pied, et ainsi de suite.
14. Toujours débrancher la machine à coudre quand vous enlevez les carters, faites la lubrification ou tout autre ajustement d'entretien selon le livre d'instructions.
15. Gardez vos doigts éloignés des parties mobiles, surtout au niveau des couteaux.
16. Veuillez noter, pour jeter ce produit il doit être recyclé en conformité avec le registre de la législation Nationale applicable aux produits électriques et électroniques. Si dans le doute, contactez votre revendeur pour obtenir des conseils.
17. Cette machine peut être utilisée par les enfants à partir de 8 ans et des personnes de capacité réduite physique, sensorielle, ou mentale, ou alors expérience et connaissance manquantes, si ils ont reçu une introduction ou surveillance concernant l'utilisation sécuritaire et qu'ils sont conscients des dangers existants.
18. Enfants ne doivent pas jouer avec cette machine.
19. Nettoyage et maintenance ne doivent pas être faites par les enfants sans surveillance.
20. -Pièces en mouvement- Fermez le couvercle avant de faire fonctionner la machine.



European  
Union only

**“CONSERVEZ CES INSTRUCTIONS”**

**“Cette machine à coudre est conçue pour un usage domestique.”**

## BIENVENUE À LA NOUVELLE FAÇON DE COUDRE ET DE SURJETER BIENVENUE DANS LE MONDE DE LA BABY LOCK VICTORY

Votre baby lock Victory procure des réglages de tension automatiques grâce à son système exclusif "**Thread delivery System**". En éliminant tout risque d'erreur dans le réglage des tensions, Victory vous permet d'accomplir un point parfait avec tout type de fil ou de tissu. Vous n'avez plus besoin d'essayer des réglages de tensions idéaux, la victory fait tout pour vous.

Votre baby lock Victory est une surjeteuse réputée et de haute qualité. Elle vous offre la possibilité de surfiler, surjeter et de couper en même temps. Les matières et types de fils que vous évitiez avant sont maintenant un plaisir car Victory peut utiliser toutes les variétés avec la même facilité. Avec baby lock Victory, vos possibilités de création sont infinies et le temps passé à surjeter sera plus appréciable. Et, avec l'enfilage " Instant Jet Air ", la machine s'enfile en une pulsion.

Avec le soin et l'entretien requis, votre baby lock Victory vous promet des années de plaisir et de couture de grande qualité. Conservez ce livret d'instructions comme un guide pas à pas afin de vous familiariser avec votre baby lock Victory et élargir votre horizon de couture.

**Bonne Couture!**

*Victory*

# TABLE DES MATIÈRES

<b>GÉNÉRALITÉS</b> .....	4
Principe de fonctionnement .....	4
Aperçu de Victory .....	5
Accessoires .....	6
Aiguilles .....	7
Fils .....	7
Accessoires en option .....	7
Préparation à l'enfilage de votre Victory .....	8
Escamoter le couteau .....	9
Pression du pied presseur .....	9
Pied presseur à enclenchement .....	9
Longueur de point/roulotté .....	10
Largeur de point .....	10
Entraînement différentiel .....	11
Système d'alimentation du fil .....	12
Sélecteur de point .....	12
Vis de réglage du fil du boucleur .....	12
Boucleur auxiliaire à 2 fils .....	13
<b>ENFILAGE</b> .....	14
Préparation à l'enfilage .....	14
Enfilage de votre Victory .....	15
Boucleur inférieur .....	15
Boucleur inférieur .....	15
Boucleur supérieur .....	16
Aiguille droite .....	17
Aiguille gauche .....	17
Comment utiliser l'enfile aiguille .....	18
Surjeter avec le tissu .....	18
Dégager les languettes .....	19
Réenfilage des boucleurs .....	19
Réenfilage des aiguilles .....	19
<b>SURJET À 4 FILS</b> .....	20
Surjet à 4 fils .....	20
Couture de surjet .....	20
Surjet à 4 fils .....	21
<b>SURJET À 3 FILS</b> .....	22
Surjet à 3 fils large .....	22
Surjet à 3 fils étroit .....	23
Ourlet étroit avec surjet à 3 fils .....	24
Ourlet Roulotté .....	25
Roulotté à 3 fils .....	25
Couture des matières extra-fines .....	26
Ourlet roulotté laitue .....	26
Chaînette décorative .....	26
Retourner au surjet normal .....	26
Flatlock à 3 fils .....	27

# TABLE DES MATIÈRES (SUITE)

<b>SURJET À 2 FILS</b> .....	28
Surjet à 2 fils .....	28
Convertir le surjet à 3 fils en surjet à 2 fils .....	28
Flatlock à 2 fils – large .....	29
Flatlock à 2 fils – étroit .....	30
Flatlock "surpiqûre" .....	31
Ourlet invisible .....	32
Point feston – point décoratif .....	33
Point échelle – point décoratif .....	34
Retourner au surjet à 3 ou 4 fils .....	35
<b>TECHNIQUES DE BASE DU SURJET</b> .....	36
Sécuriser les extrémités .....	36/37
Tourner dans les coins extérieurs .....	38
Tourner dans les coins intérieurs .....	38
Surjets arrondis .....	39
Insertion de galons et bandes .....	39
Guide de piquage sur le capot frontal .....	39
<b>SPÉCIFICITÉ DES FILS</b> .....	40
Utilisation de fils spéciaux .....	40
Enfilage de fil léger .....	40
Changement de fils .....	40
Enfilage de fil moyen .....	40
Arceau de fil .....	41
Accessoire pour enfiler le boucleur .....	42
Déviation du passe fil .....	43
Tableau d'utilisation des fils spéciaux .....	44/45
<b>MAINTENANCE</b> .....	46
Remplacement des aiguilles .....	46
Remplacement des couteaux .....	46
Nettoyage .....	47
Remplacement de l'ampoule LED .....	47
<b>DEPANNAGE</b> .....	48
Dépannage .....	48/49
Les «à faire» et «à ne pas faire» .....	49
<b>DONNÉES TECHNIQUES</b> .....	50
<b>TABLEAU DE SÉLECTION</b> .....	51

## PRINCIPE DE FONCTIONNEMENT

La surjeteuse est différente de toute machine à coudre traditionnelle que vous avez déjà utilisée. Connaître son mode d'opération vous permettra d'être plus rapidement à l'aise et performant dans son utilisation. Aussi, il est important de lire ces instructions avant d'utiliser votre nouvelle surjeteuse.

Le surjet est un point de chaînette ressemblant à un point de tricot qui boucle deux, trois ou quatre fils ensemble afin de former un point. Votre baby lock Victory opère avec une ou deux aiguille(s) et un ou deux boucleur(s), chacun supportant un fil qui prend la place de la canette habituelle.

Quand le tissu est placé sur la machine, il atteint d'abord les griffes d'entraînement. Celles-ci déplacent le tissu pendant que les couteaux égalisent le bord, créant une bordure propre et finie. Ensuite les boucleurs et aiguille(s) forment le point de couture sur le bord du tissu, supporté par une ou plusieurs languettes parallèles qui maintiennent le tissu à plat. Les fils sont bloqués sur le tissu et les points résultants enferment la bordure avec le fils, empêchant le tissu de s'effiloche.

Après avoir installée votre machine, prenez le temps d'apprendre comment elle fonctionne. Avant d'enfiler la surjeteuse, tournez le volant sur le côté (vers vous) et observez le mouvement des pièces mécaniques visibles. Ne vous préoccupez pas encore du tissu. Une surjeteuse peut en effet fonctionner sans tissu sous le pied presseur.



## APERÇU DE LA Victory

1. Levier du pied presseur/ouverture des tensions
2. Coupe-fils intégré
3. Releveur de pied presseur
4. Levier de l'enfile aiguille
5. Fenêtre pour la mise en place des aiguille
6. Vis serre- aiguille
7. Pied presseur à enclenchement
8. Plaque aiguille
9. Couteau supérieur
10. Molette d'ajustement de largeur du point
11. Bouton de verrouillage du couteau
12. Molette de longueur du point/réglage du roulotté
13. Capot du couteau
14. Convertisseur à 2 fils (boucleur auxiliaire)
15. Volet frontal
16. Levier de relâchement du verrouillage de la Machine
17. Bouton de verrouillage de la machine
18. Levier d'enfilage des boucleurs (Jet Air)
19. Levier de réglage du différentiel
20. Volant
21. Interrupteur électrique
22. Passe- fil du boucleur inférieur
23. Sélecteur d'enfilage du boucleur
24. Compartiment des accessoires et support pour bobine de fil
25. Sélecteur de point
26. Passe fil du boucleur supérieur
27. Vis de réglage fin du fil de boucleur
28. Poignée de transport
29. Guide fil télescopique et antenne
30. Sélecteur de l'enfile aiguille
31. Vis de réglage de la pression du pied

\* En relevant le pied presseur, les tensions s'ouvrent

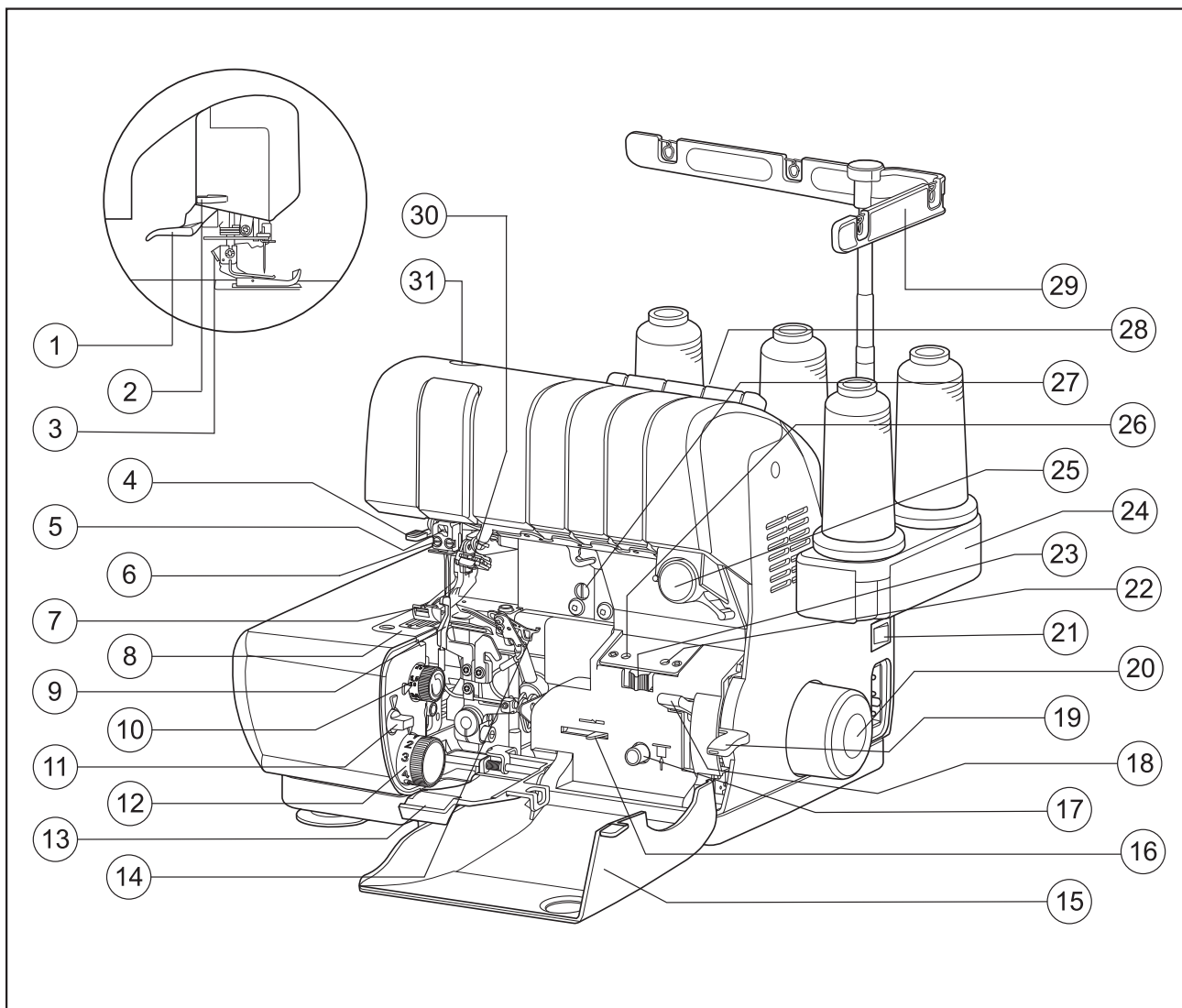

## ACCESSOIRES

Votre surjeteuse baby lock Victory a un compartiment pour les accessoires incorporé dans le support des cônes de fil, à droite. Pour l'ouvrir, déplacez le couvercle du compartiment (avec ou sans la bobine dessus) vers la droite pour accéder au contenu des accessoires mentionnés ci-dessous. Les autres se trouvent dans une pochette séparée dans l'emballage de la machine.

Accessoires	Nombre fourni	Emplacement
1. Mode d'emploi	1	Emballage
2. Guide rapide d'enfilage	1	Emballage
3. Rhéostat (Pédale)	1	Emballage
4. Brosse/ support pour mettre l'aiguille	1	Compartiment
5. Vis serre aiguille	2	Compartiment
6. Paquet d'aiguilles assorties (HAX1SP/CR)	1	Compartiment
7. Petit tournevis	1	Compartiment
8. Brucelles	1	Compartiment
9. Couteau supérieur de rechange	1	Compartiment
10. Outil d'enfilage du boucleur	1	Pochette
11. Tournevis (grand)	1	Pochette
12. Filet de bobine	4	Pochette
13. Chapeau de la bobine	4	Pochette
14. Disque support de bobine	4	Pochette
15. Clé Allen	1	Pochette
16. Support de cône	4	Sur la machine
17. Housse de la machine	1	Pochette
18. Pied presseur standard	1	Sur la machine

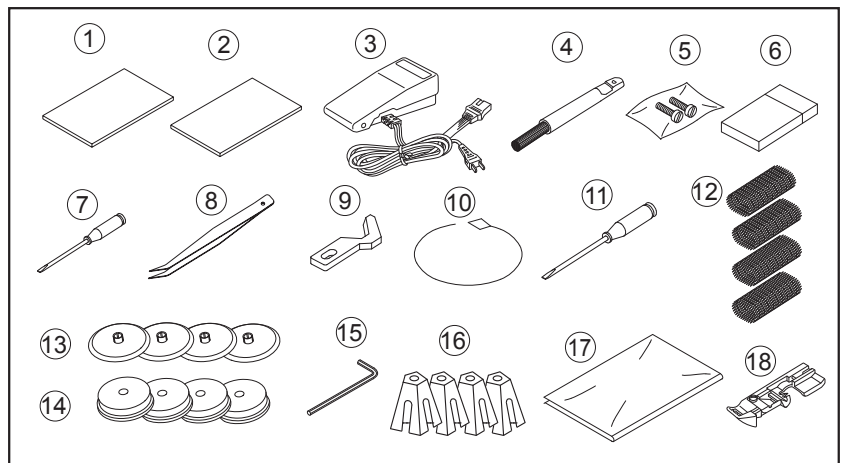
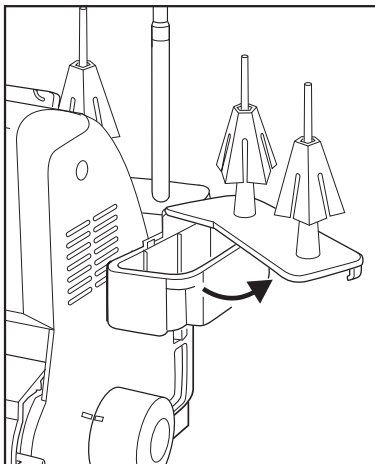



## AIGUILLES

Votre surjeteuse baby lock Victory est réglée et équipée avec des aiguilles de taille 75/11 qui sont adaptées à la plupart des tissus moyens et légers. Pour les matières épaisses, changez pour une aiguille universelle (HAX1SP/CR) de taille 90/14. La conception de l'aiguille à pointe-bille est appropriée pour les mailles ou tissages. Certaines marques d'aiguilles obtiendront de meilleurs résultats que d'autres, renseignez – vous auprès de votre vendeur ou équipez-vous d'aiguilles identiques à celles d'origine (Organ ou Schmetz HAX1SP/CR), et changez-les environ tous les trois projets de couture (voir page 46).

## FILS

Toutes sortes de fils peuvent être utilisés pour votre baby lock, mais les fils 100% polyester à longue fibre, croisés, donneront de meilleures performances de points réguliers. Parce que les fils doivent passer par plusieurs guide-fils à de grande vitesse, ils doivent être d'épaisseur uniforme et solides avec un minimum de peluche.

Les fils de coton de bonne qualité et les fils polyester recouverts de coton cousent correctement, même s'ils produisent plus de peluches, forçant à nettoyer plus souvent la machine. Ils correspondent au surjet et la couture, mais sont trop cassants et rêches pour le roulotté. Les défauts dus à ce type de fil sont des casses fréquente ou des défauts de tensions.

Les fils d'autres fibres et de poids différents peuvent être utilisés en fonction de leur résistance et leur épaisseur. Il faut faire des essais afin de déterminer s'ils passent facilement par les guides fils, les tensions, les aiguilles et boucleurs. Pour plus d'informations, voir les pages 44 et 45.

**Important:** Pour tirer le maximum d'efficacité de votre baby lock Victory, il est recommandé d'utiliser des fils 100% polyester « longue fibre ».

## ACCESSOIRES EN OPTION

Il existe des pieds à enclenchement rapide optionnels pour l'Victory. Ces accessoires sont disponibles chez votre revendeur baby lock.

• Pied pose perles/paillettes	B5002-01A-C	(BLE-BF)
• Pied à ourlet invisible	B5002S02A	(BLE-BLHFS)
• Pied transparent	B5002K02A	(BLE3ATW-CLF)
• Pied passepoil (3 mm)	B5002-02A-C	(BLE-CF3)
• Pied passepoil (5 mm)	B5002-03A-C	(BLE-CF5)
• Pied pose élastique	B5002S01A	(BLE-EF)
• Pied pour application de dentelle	B5002S05A	(BLE-LF)
• Pied pour fronces	B5002S03A	(BLE-RF)
• Pied à semelle plate	B5001K02A	(BLE3ATW-FSF)
• Pied presseur en téflon	B5002T22A	(BLE3ATW-TF)
• Bac à déchets	Trim Bin 900N	(BLTBIN)

## INSTALLATION DE VOTRE VICTORY

Après avoir enlevé les matériaux emballés de la boîte, lever délicatement votre surjeteuse baby lock en prenant la poignée située en haut de la machine. Placez la machine sur une table de couture pour surjeteuse ou toute surface qui fournit suffisamment de place pour travailler à gauche. Placez la pédale dans un soutien de pédale, si désiré, et placez – le sous la table de couture.

Branchez le cordon d'alimentation dans la machine en premier puis dans la prise murale. L'interrupteur d'alimentation se trouve vers l'arrière sur le côté droit de la machine. Soyez toujours certain que l'alimentation est coupée quand la machine n'est pas utilisée (fig. A).

Pédale disponible pour U.S.A et CANADA : modèle YC-482.

Cet appareil a une prise polarisée (une lame est plus large que l'autre). Pour réduire le risque de choc électrique, cette prise est conçue pour s'adapter dans une prise murale polarisée d'une seule façon. Si la prise n'entre pas complètement dans la prise murale, renversez la prise et essayez de nouveau. Si la prise n'entre toujours pas contactez un électricien qualifié pour l'installation d'une prise murale appropriée. N'essayez pas de changer la prise en aucune façon.

La vitesse de couture de la machine est déterminée par la pression appliquée sur la pédale. Quand il n'est pas utilisé, ne rien mettre sur la pédale, sinon la machine peut démarrer subitement et la pédale ou le moteur peuvent brûler (fig. A). Soulevez le guide télescopique de fil à la position la plus haute de 35.5cm. Tournez l'axe vers la gauche et vers la droite jusqu'à ce que chaque section « clique » en position bloquée. (fig. B). Le couvercle frontal peut être ouvert simplement en plaçant vos doigts derrière la patte du côté droit et en tirant vers vous (fig. C).

Pour ouvrir le panneau frontal de localisation du couteau, placez votre pouce sur l'onglet et glissez le volet vers la droite. Ceci permettra l'ouverture du panneau vers le bas et l'accès aux boucleurs, couteaux et guide-fils (fig. D)

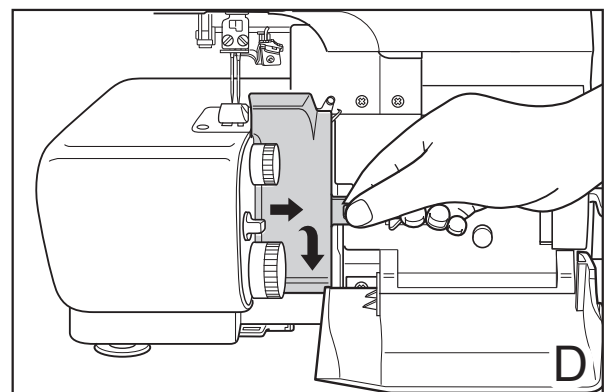
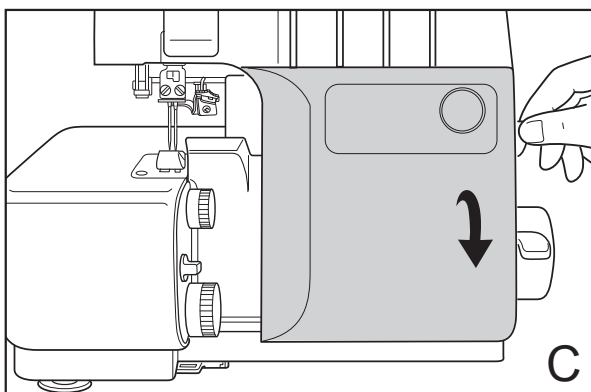
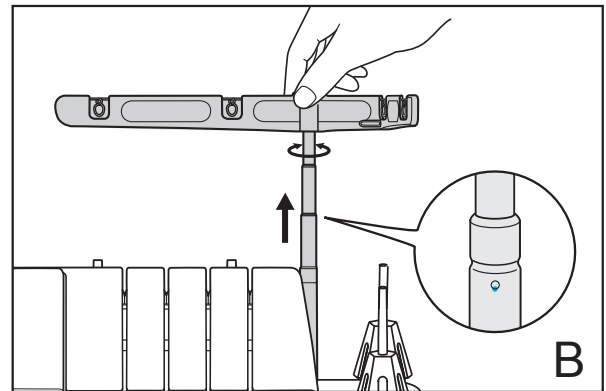
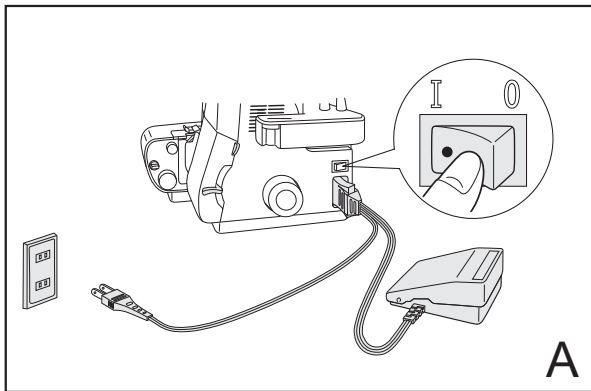

## ESCAMOTER LE COUTEAU

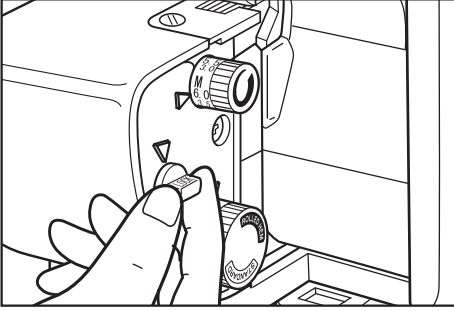

Quand il n'y a pas de coupe requise comme lorsque vous cousez sur un pli, tournez le sélecteur du couteau dans le sens des aiguilles d'une montre jusqu'à la position "LOCK". Le couteau reste immobile en position basse. Pour réengager le couteau tournez le sélecteur d'un demi-tour dans le sens inverse des aiguilles d'une montre. Le couteau se remettra en fonction automatiquement.

## PRESSIION DU PIED PRESSEUR

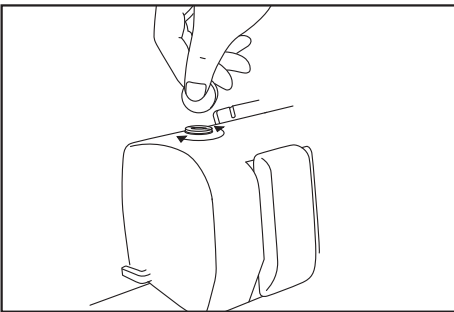

La pression du pied presseur a été préréglée en usine et ne nécessite des ajustements que très rarement. Cependant, vous pouvez trouver qu'il est nécessaire de diminuer la pression pour les tissus épais ou l'augmenter pour les tissus fins pour un entraînement plus égale sous le pied. Pour augmenter la pression, tournez la vis d'ajustement de pression dans le sens des aiguilles d'une montre; pour diminuer, tournez dans le sens inverse.

## PIED PRESSEUR À ENCLENCHEMENT

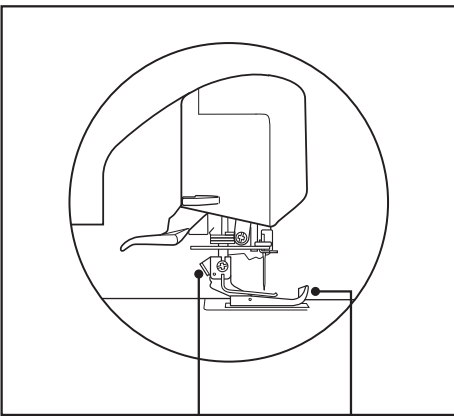

Relâche du pied  
presseur

Repères des  
aiguilles

Victory la commodité d'un pied presseur à enclenchement.

### **Pour l'enlever:**

1. Soulevez le levier du pied presseur.
2. Verrouillez le couteau.
3. Soulevez l'aiguille(ou les aiguilles) à la position la plus haute.
4. Poussez le bouton de relâche du pied presseur situé à l'arrière du pied presseur.
5. Pivotez délicatement le pied presseur à 90° dans le sens des aiguilles d'une montre.
6. Glissez le pied presseur vers l'arrière afin de le retirer.

### **Pour le remettre:**

1. Soulevez le levier du pied presseur.
2. Verrouillez le couteau.
3. Soulevez l'aiguille(ou les aiguilles ) à la position la plus haute.
4. Glissez le pied de gauche à droite sous la barre.
5. Alignez la barre du pied avec la rainure dans le support.
6. Abaissez le pied presseur pour enclencher en place.

Le pied presseur qui équipe la Victory a une fente pour la couture – ruban. Insérez le ruban, dans la fente à l'avant du pied et puis sous le pied de la semelle. Consultez la page 39 pour plus d'informations. Les deux repères à l'avant du pied sont des guides couture. Ils indiquent les positions des aiguilles pour vous aider à guider le tissu pour une couture précise.

## LONGUEUR DE POINT / ROULOTTÉ

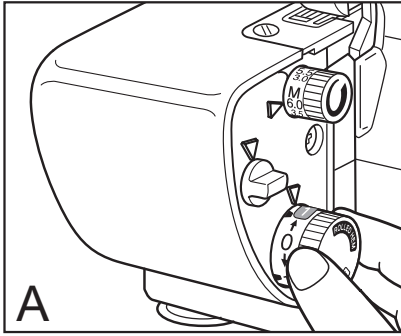

La molette d'ajustement de longueur de point de l'ourlet roulé est placée de façon pratique côté gauche du volet frontal, près de la plaque du bas (A). Le bouton montre deux gammes de longueur de point, les deux numérotés à partir de 0,75, pour le point le plus court, jusqu'à 4 pour le point le plus long (C).

Comme le bouton l'indique, une gamme (standard) est pour le surjet normal et l'autre (Rolled hem) est pour le roulotté ou le point étroit. Tournez simplement le bouton sur la longueur du point désiré avec l'indicateur de la machine. Une longueur de point de 3 mm ou de 10 points par pouce est idéale pour coudre la plupart des tissus. Pour bordure et couture des tissus très légers, ou pour rouler les bordures, vous pouvez souhaiter un point plus petit. Quand vous surjetez des tissus plus épais ou utilisez des applications d'assemblage (fronces), vous pouvez choisir un point plus long (B).

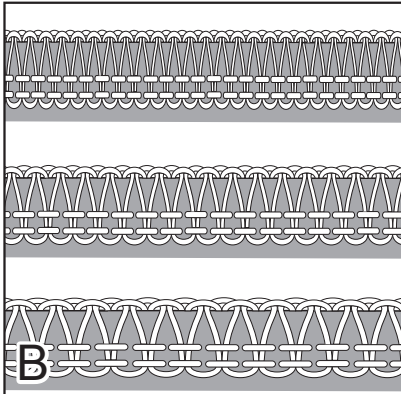

**Remarque:** 0,75 mm se trouve entre les 0 et 1 sur le deux zones standard et roulotté.

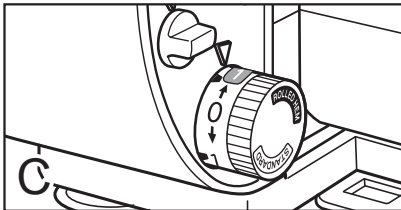

## LARGEUR DE POINT

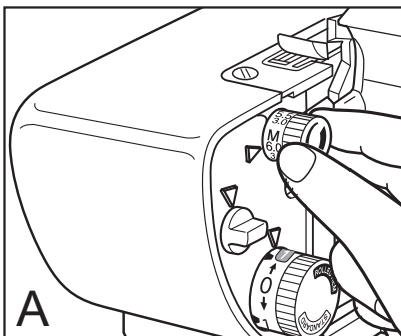

La molette de largeur de point est située au dessus du bouton de longueur de point (fig. A). Le bouton de largeur de point indique deux ensembles de numéros. Les plus grands numéros à la fin de chacun des boutons 5,5 et 7,5 mm, désignent la largeur de point quand l'aiguille de gauche est utilisée. Les numéros plus petits, 3,0 et 5,0mm, s'appliquent seulement quand l'aiguille de droite est utilisée.

L'ajustement de la largeur de point déplace le couteau supérieur. Il déplace simultanément le doigt mailleur afin de garantir le maintien du tissu à plat.

La largeur de point est infiniment variable selon l'emplacement de l'aiguille droite et gauche et les positions de la molette de largeur de point. (fig. B)

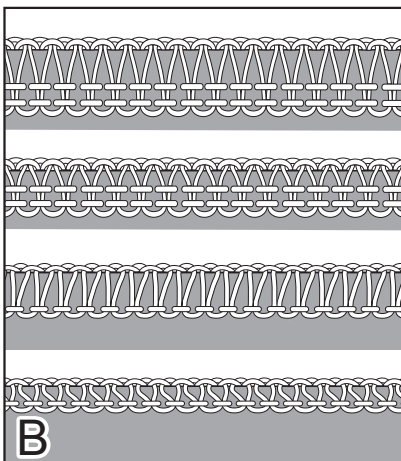

## ENTRAÎNEMENT DIFFÉRENTIEL

Votre surjeteuse baby lock est équipée d'un entraînement différentiel, ce qui veut dire qu'elle a deux ensembles de griffes d'entraînement, un à l'avant et l'autre à l'arrière. Ils peuvent travailler séparément à des distances différentes pour assurer un surjet régulier sur tous les tissus (fig. A)

Quand vous ajustez le levier de l'entraînement différentiel, placé à droite de la machine, le levier est positionné sur «N» pour un entraînement normal, les griffes d'entraînement se déplacent à la même distance. C'est le réglage d'utilisation pour la plupart des tissus et application de couture (fig. B).

Quand le levier est placé au-dessus de «N», les griffes d'entraînement avant alimenteront plus de tissu que l'arrière. C'est parce que la griffe d'entraînement avant se déplace à une distance plus grande que la griffe d'entraînement arrière. Comme résultat, le tissu devient plus compressé ou plus libre comme le diagramme du capot frontal l'indique. Cette action peut éliminer les coutures ondulées dans les tissus élastiques ou les plis dans les tissus cousus sur le biais.

Au réglage maximum de 2,0 (fig. C), l'entraînement différentiel peut froncer un tissu léger pour presque doubler son transport (fig. D). Les griffes d'entraînement avant rassemblent deux fois plus de tissu que les griffes d'entraînement arrière. Pour maximiser les effets de fronce, utilisez le point de couture le plus long. Le poids du tissu changera le ratio de fronce. Faites un test de point pour les résultats désirés.

Quand le levier du pied d'entraînement est réglé en-dessous de «N», les griffes d'entraînement avant rassemblent moins de tissu que les griffes d'entraînement arrière (fig. E). Cet ajustement étire le tissu légèrement quand il est cousu, le tendant sous l'aiguille (fig. F). Ces réglages plus bas préviennent le plissage de tissus légers, ajoutent plus d'étirement pour les vêtements de sport et de natation et peuvent être utilisés pour créer un ourlet « laitue » (voir à la page 26).

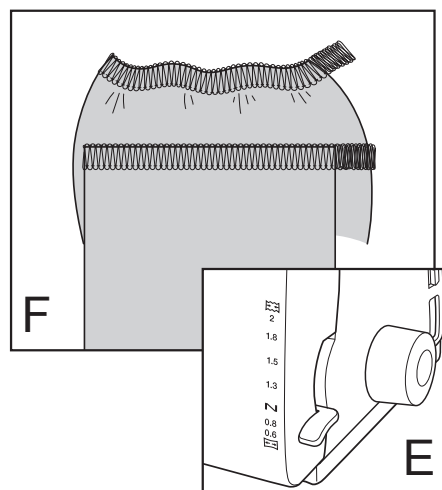
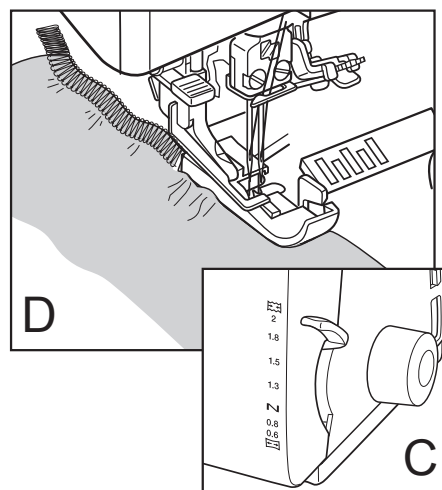
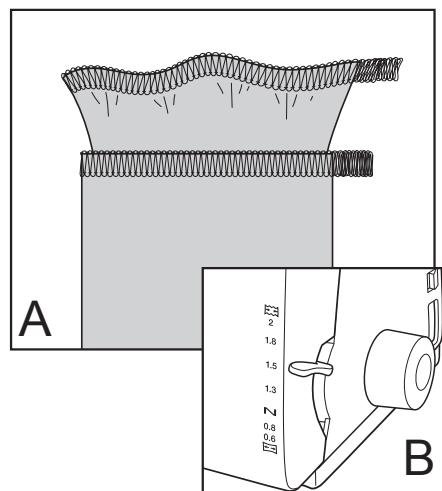

## SYSTÈME D'ALIMENTATION DU FIL

La baby lock Victory révolutionne totalement la conception de la surjeteuse grâce à son système breveté d'alimentation de fil «Thread Delivery System». Vous n'avez plus du tout à régler manuellement vos tensions de fil selon le type de couture que vous voulez faire. Sélectionnez simplement le type de point souhaité, votre Victory calculera automatiquement le fil nécessaire dans les boucleurs et aiguilles afin de procurer le point idéal à chaque instant.

## SÉLECTEUR DE POINT

Le sélecteur de point qui contrôle le système d'alimentation du fil est situé sur le devant de la machine. Pour choisir un réglage, sélectionner A, B, C ou D.

- A - Points de surjet larges.
- B - Points de surjet avec aiguille de droite.
- C - Points étroits avec l'aiguille de droite.
- D - Point d'ourlet roulotté à 3 fils.

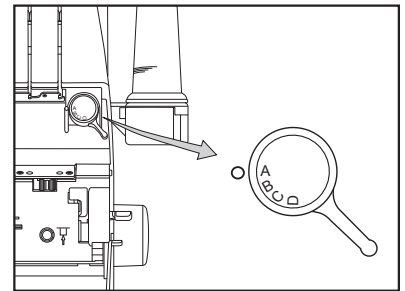
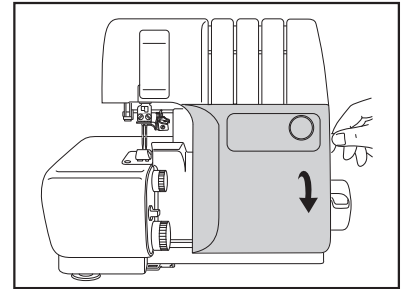

## VIS DE RÉGLAGE DU FIL DE BOUCLEUR

Aucun réglage n'est requis pour coudre la majorité des tissus avec votre baby lock Victory, cependant certains types de fils ou de matières requièrent un réglage affiné du système de distribution du fil de boucleur. Augmentez ou diminuez l'alimentation du fil de boucleur avec la vis de réglage fin, afin d'améliorer la qualité du point. Avec le tournevis (fourni dans la pochette d'accessoires), tournez dans le sens des aiguilles d'une montre la vis de réglage pour augmenter la tension des fils de boucleurs. Tournez dans le sens inverse pour relâcher la tension.

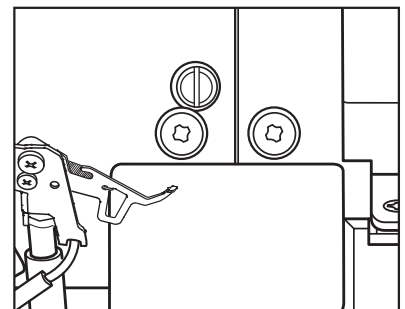

Point idéal



Position standard

Fils de boucleurs trop lâches

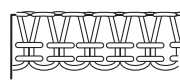

Serrer la vis ( + )

Fils de boucleur trop serrés



Desserrer la vis ( - )

## BOUCLEUR AUXILIAIRE À 2 FILS

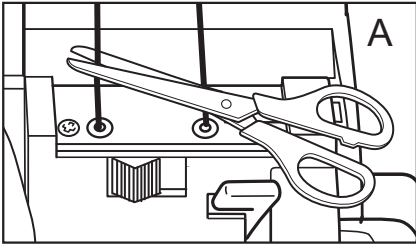

L'un ou l'autre fil d'aiguille peut être engagé pour coudre au point de surjet à 2 fils.

### Pour engager le boucleur auxiliaire

1. Ouvrez le capot frontal et le capot des couteaux, coupez le fil du boucleur supérieur juste au-dessus du port d'enfilage (fig. A). Soulevez le pied presseur et enlevez le fil coupé sous le pied. Enlevez le fil du boucleur supérieur de la machine.
2. Faites tourner le volant manuellement pour amener le pince aiguille dans sa position la plus haute.
3. Faites glisser le boucleur auxiliaire vers la droite et basculez-le dans le sens horaire inverse vers la gauche (fig. B).
4. Assurez-vous que l'extrémité crochue du boucleur auxiliaire entre dans le chas du boucleur supérieur (fig. C).
5. Fermez le capot des couteaux et le capot frontal.

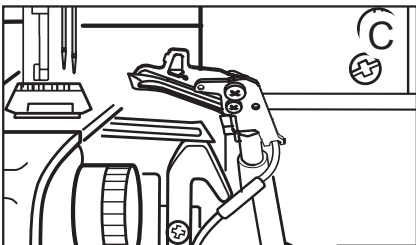
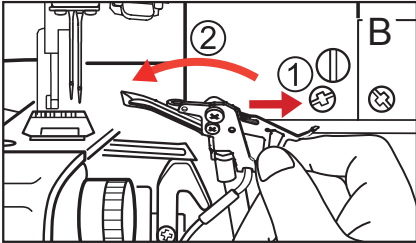

### Pour désengager le boucleur auxiliaire

1. Ouvrez le capot frontal et le capot des couteaux.
2. Faites tourner le volant manuellement pour amener le pince aiguille dans sa position la plus haute.
3. Faites glisser le boucleur auxiliaire vers la gauche et basculez-le dans le sens horaire vers la droite (fig. D).
4. Assurez-vous que le boucleur auxiliaire reste du côté droit du boucleur supérieur (fig. E)
5. Fermez le capot des couteaux et le capot frontal.

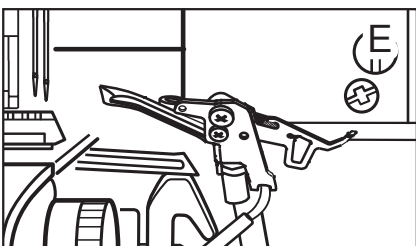
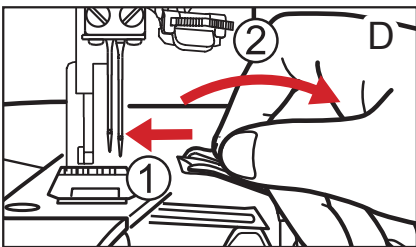

## PRÉPARATION À L'ENFILAGE

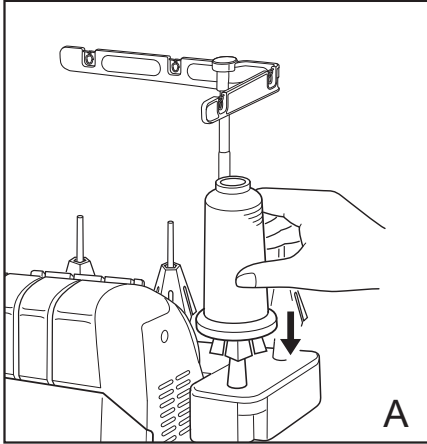

Quand vous utilisez les fils sur cônes ou les bobines « king », placez le cône ou la bobine de façon sécuritaire sur le porte bobine bâti à même votre machine. Pour éviter de courber le support du fil, vous pouvez avoir à placer une main sous le support pendant que vous mettez en position le cône. Les porte bobines empêchent le cône ou la bobine de tourner, permettant au fil de se diviser régulièrement. (fig. A).

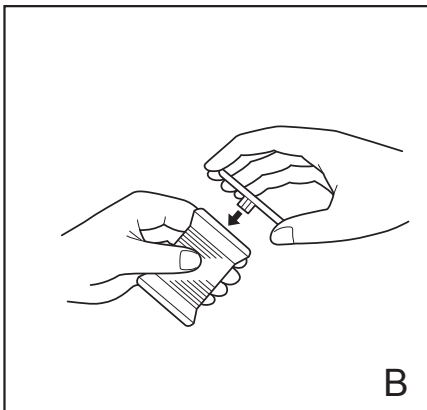

Parce que les fils de la surjeteuse s'alimentent du sommet, les bobines standards d'enfilage peuvent avoir des accrocs sur les côtés durs de ces bobines. C'est la raison pour laquelle des capuchons sont fournis avec votre Victory afin de fournir une surface lisse qui permet à la bobine de se dérouler librement. Avec l'encoche de la bobine vers le bas, insérez le capuchon de la bobine au sommet de la bobine (fig. B)

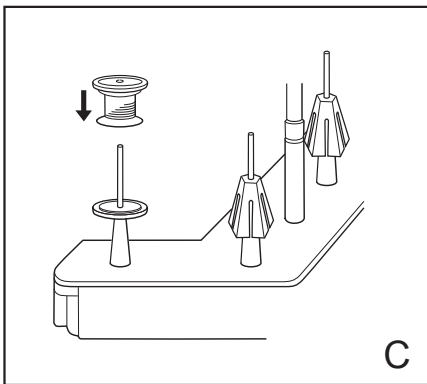

Quand vous utilisez des bobines de fils standards sur votre surjeteuse, remplacer les cônes de soutien avec les disques-éponges fournis avec votre machine. Ces disques soutiennent aussi des bobines plus petites de façon sécuritaire et aident à dévider régulièrement. Avec le disque-éponge en place, placez la bobine avec son capuchon sur le fuseau (fig. C).

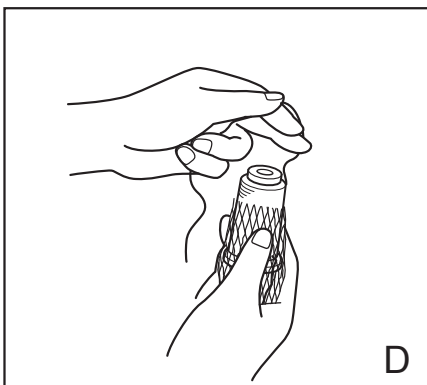

Un filet peut être placés sur les fils qui ont tendance à sortir à la base de la bobine pendant que vous cousez. La plupart des fils n'ont pas besoin de leur usage, mais les filets sont souvent nécessaires avec le nylon, la rayonne et les fils de soie (fig. D). Une fois placé sur la bobine, retournez le filet par dessus, si nécessaire, pour permettre au fil de se dérouler librement sans s'accrocher au filet (fig. E).

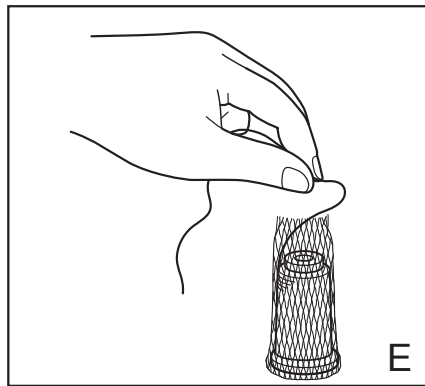



## ENFILAGE DE VOTRE VICTORY

Votre baby lock Victory est équipée d'un système d'enfilage totalement exclusif « Instant Jet Air » afin de rendre l'enfilage des boucleurs facile et rapide. Une simple action sur le levier d'enfilage et un jet d'air propulse automatiquement les fils dans les boucleurs tubulaires de la machine. Vous n'avez plus besoin des pinces pour passer les fils par les guides, ni de codes de couleurs confus à suivre. De plus, l'ordre d'enfilage des fils n'est plus primordial. Si un fil manque ou casse, vous n'avez qu'à le réenfiler sans vous soucier des autres

## VERROUILLAGE POUR L' ENFILAGE

1. Ouvrir le volet frontal
2. Relevez le pied presseur pour libérer les tensions
3. Appuyez fermement sur le bouton de verrouillage de la machine (fig. A).
4. Tournez le volant lentement vers vous jusqu'à ce les canaux de boucleur arrivent à leur position de raccordement. Le bouton de verrouillage de la machine s'encliquettera dans la position verrouillée et le releveur de verrouillage se déplacera vers l'extrémité gauche.

**Remarque:** Votre Victory doit être en position verrouillée lors de l'enfilage des boucleurs, sauf indication contraire.

## BOUCLEUR INFÉRIEUR

1. Le pied presseur relevé et le bouton de verrouillage enfoncé (fig. B). Placez le sélecteur du boucleur inférieur sur le « L » pour l'enfiler (fig. B)
2. Placez le cône ou la bobine de fil sur le support le plus à droite du plateau. Passez le fil dans le guide -fil télescopique « 1 » directement sur le dessus, puis sur le guide « 2 » au sommet de la machine, par la fente de la face de la machine et dans le guide « 3 » juste à l'intérieur du volet frontal. (fig. C de la page 16)
3. Tirez une longueur de fil de 40 cm à travers le guide « 3 ». Insérez le bout du fil (sans toucher l'extrémité avec les doigts sous peine d'écartier les brins) dans le port droit de l'enfilage, laissez environ 2.5cm dedans. Si nécessaire vous pouvez utiliser la pince pour insérer le fil plus facilement.
4. Abaissez d'un coup régulier et sec le levier de la pompe (fig. D de la page 16). Si le fil ne sort pas du boucleur du premier coup, recommencer à actionner le levier jusqu'à ce qu'il sorte.
5. Coupez le fil à 10 cm du chas du boucleur inférieur et laissez le pendre librement.
6. Relâchez le bouton de verrouillage vers la droite.

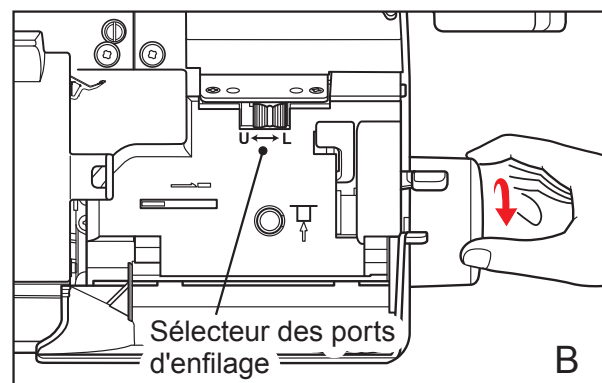
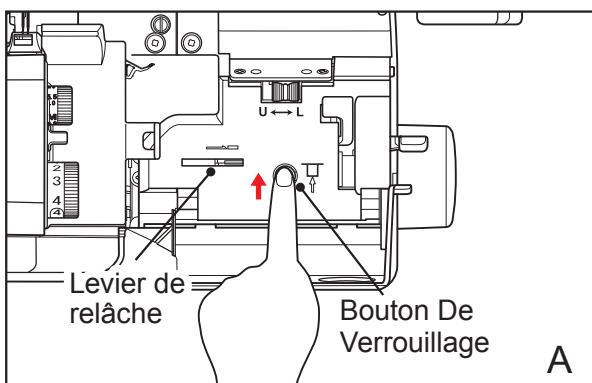

## BOUCLEUR SUPÉRIEUR

1. Une fois le pied de biche relevé et la machine verrouillée pour l'enfilage, (voir la fig.A-B à la page 15) mettez le sélecteur d'enfilage du boucleur supérieur sur «U». (voir la fig.B à la page 15)
2. Mettez la bobine ou le cône de fil sur le deuxième support à partir de la droite. (fig.C) guidez le fil dans A et B, puis à travers la fente frontale.
3. Tirez une longueur de 40cm de fil du guide «C». Insérez l'extrémité du fil dans le port d'enfilage «U» sur à peu près (2.5cm). Utilisez les brucelles, si nécessaire, pour faciliter l'insertion du fil (fg.D).
4. Actionnez le levier de la pompe. (fig.D) Si le fil ne sort pas directement du boucleur renouvelez l'opération sur le levier jusqu'à ce qu'il sorte, laissez le pendre librement.
5. Repoussez le levier de verrouillage vers la droite.

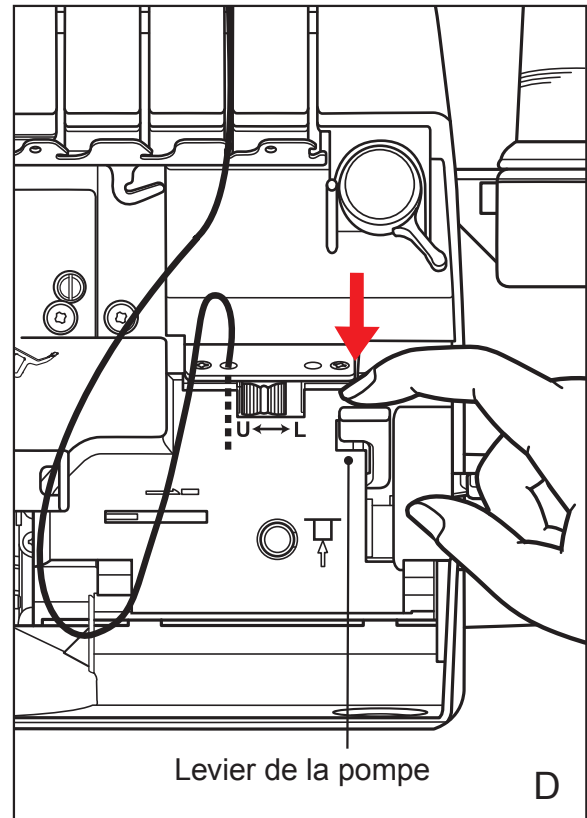
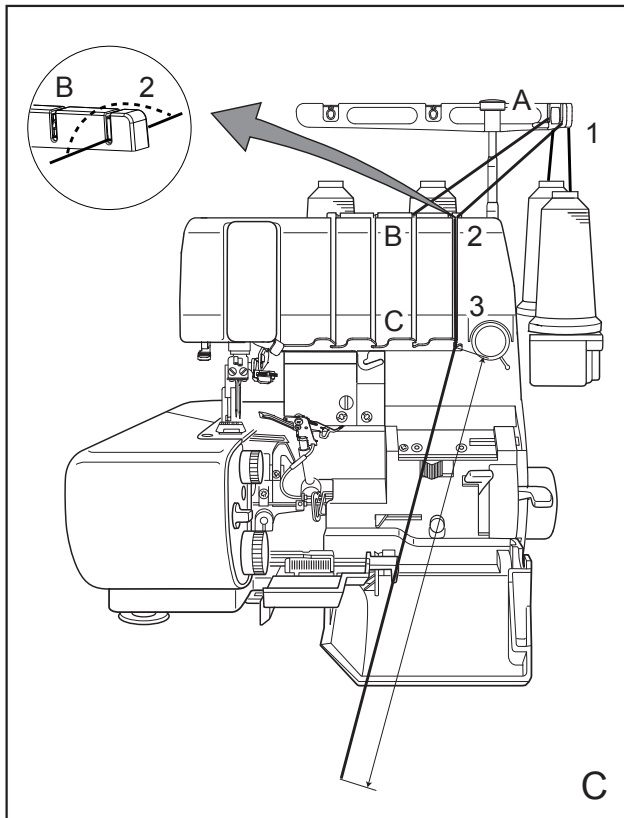

\*Assurezvous de bien mettre au moins 2,5cm de fil dans les ports d'enfilage avant d'actionner le levier de la pompe.

## AIGUILLE DROITE

1. Tournez le volant et alignez les marques vertes sur la machine et le volant. Poussez le sélecteur de l'enfile aiguille sur "R" pour aiguille droite (fig. A page 18).
2. Placez le fil sur la deuxième broche de bobine à partir de la gauche sur le porte-bobine de fil (voir illustration ci-dessous). Enfilez le fil par les guides fils d'aiguille 1 et 2, puis par la rainure sur le côté avant de la machine et par les guides 3, 4, 5 et 6.
3. Abaissez le pied presseur pour générer la tension de fil.
4. En utilisant l'enfile aiguille, enfiler l'aiguille droite (voir illustration ci-dessous ; position 7) (se reporter à la page 18).

## AIGUILLE GAUCHE

1. Tournez le volant et alignez les marques vertes sur la machine et le volant. Poussez le sélecteur de l'enfile aiguille sur "L" pour aiguille gauche (fig. A page 18).
2. Placez le fil sur la première broche de bobine à partir de la gauche sur le porte-bobine de fil (voir illustration ci-dessous). Enfilez le fil par les guides fils d'aiguille A et B, puis par la rainure sur le côté avant de la machine et par les guides C, D, E et F.
3. Abaissez le pied presseur pour générer la tension de fil.
4. En utilisant l'enfile aiguille, enfiler l'aiguille gauche (voir illustration ci-dessous ; position 7) (se reporter à la page 18).

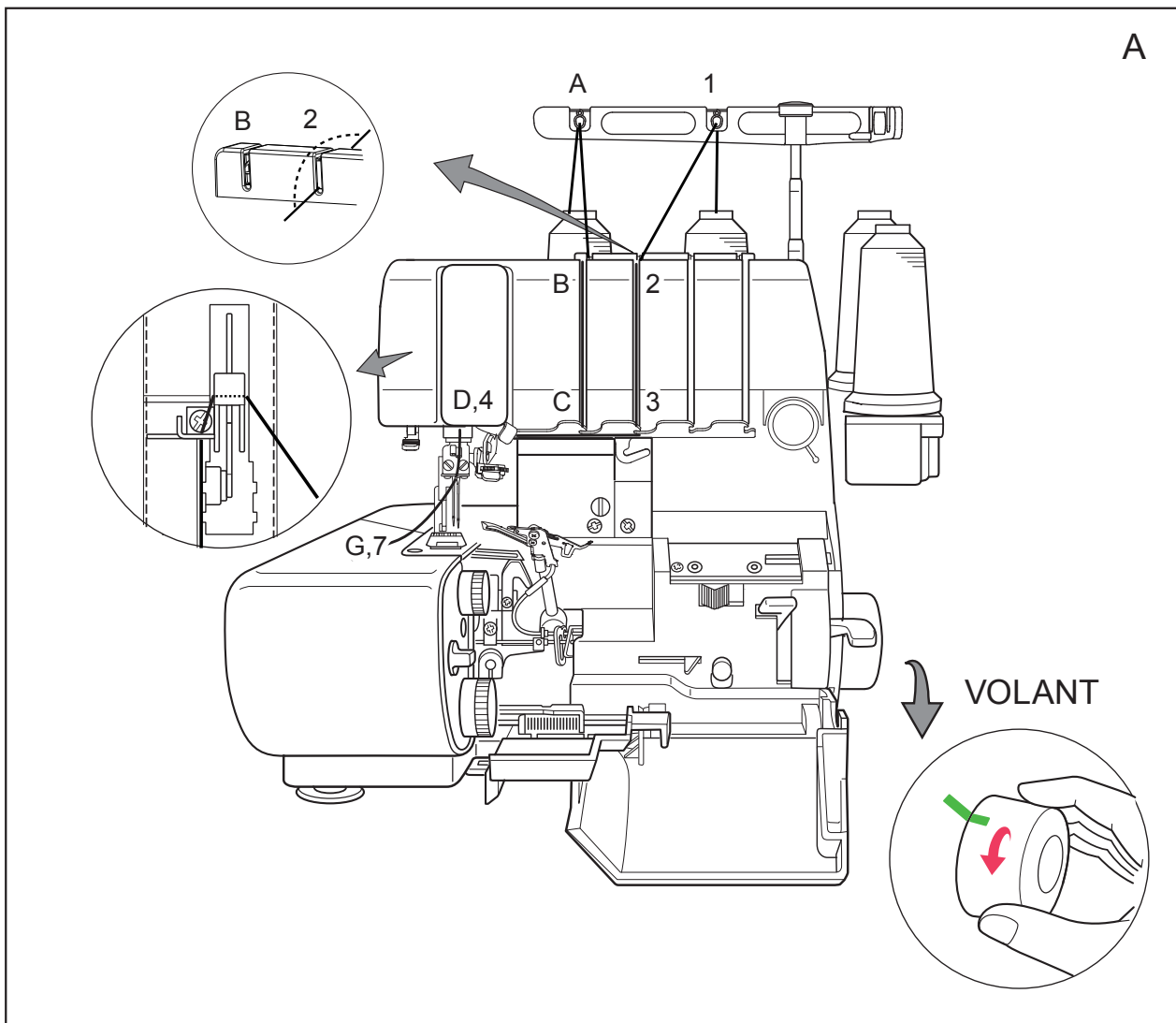

## COMMENT UTILISER L'ENFILE AIGUILLE

1. Tournez le volant et alignez les marques vertes sur la machine (fig. A page 17).
2. Poussez le sélecteur de l'enfile aiguille sur "R" (aiguille droite) ou sur "L" (aiguille gauche) (fig. A).
3. Abaissez le levier de l'enfile aiguille (fig. B), de sorte que le crochet rentre dans le chas de l'aiguille.
4. Maintenez le fil d'aiguille horizontalement avec les deux mains et placez le fil dans les guides de crochet de l'enfile aiguille sur le haut du crochet de fil (fig. B).
5. Desserrez le levier de l'enfile aiguille. Le crochet tirera le fil à travers le chas de l'aiguille, lorsqu'il est relâché (fig. B).
6. Enlevez avec précaution la boucle de fil du crochet de l'enfile aiguille et placez le fil sous le pied presseur et à gauche.

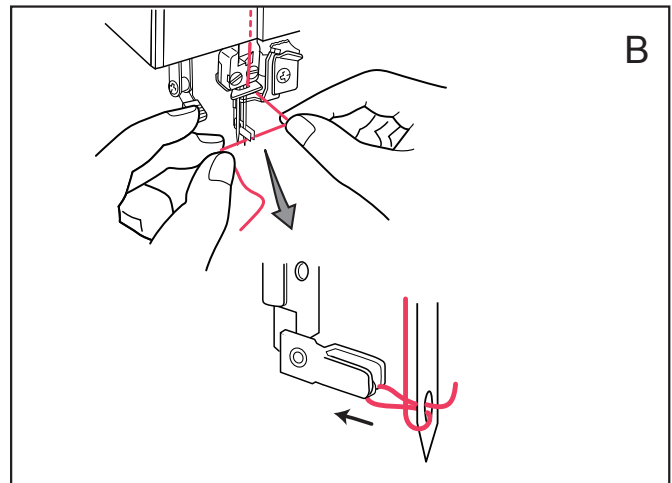
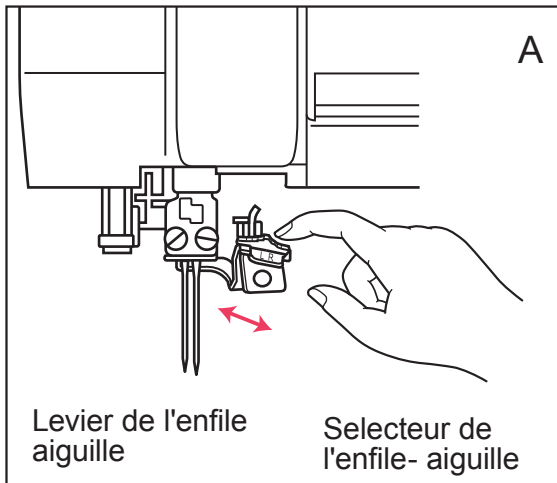

## SURJETER AVEC LE TISSU

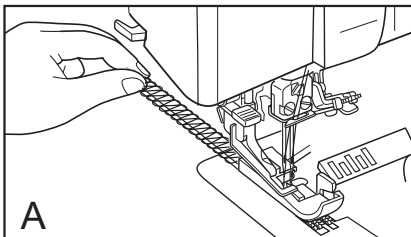

Placez les fils d'aiguilles et du boucleur supérieur sous le pied et vers l'arrière, abaissez le pied presseur. Pendant que vous tenez les fils avec votre main gauche, appuyez doucement sur la pédale pour commencer une chaîne de fil avant de surjeter le tissu (fig. A).

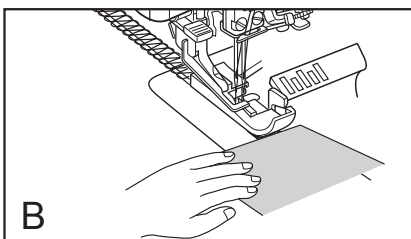

Vous pouvez laisser le pied presseur en position abaissé pour la majorité de vos application de surjet. Placez simplement le tissu au début du pied presseur. Quand vous appuyez sur la pédale, les griffes d'entraînement commenceront à déplacer le tissu vers l'aiguille (fig. B). Vous n'aurez qu'à lever ou à abaisser le pied seulement quand vous travaillez avec des tissus épais, éponges ou capricieux, ou quand une position précise est requise.

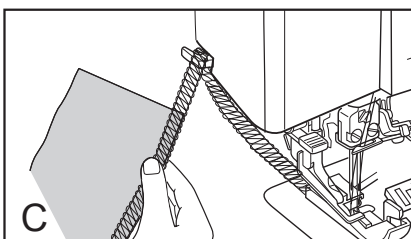

Faites attention de ne pas pousser ou tirer le tissu. La Victory l'entraînera pour vous sans problème. À la fin du point, continuez simplement à coudre hors du tissu pour former une chaîne de 10 cm ou 12 cm. Coupez la chaîne de fils avec le coupe fil sur le côté gauche de la machine (fig. C).

## DÉGAGER LES LANGUETTES

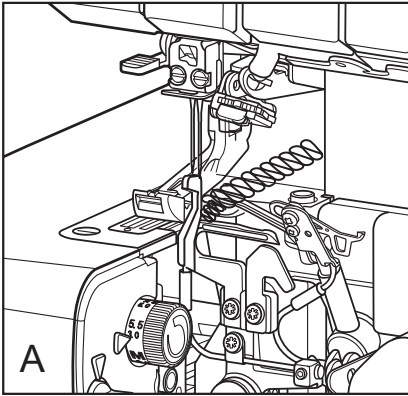

Quand vous surjetez, vous découvrirez que la manutention du tissu est différente de la couture conventionnelle parce que des effilures se forment autour des languettes de la plaque aiguille (fig. A).

Pour nettoyer les languettes de la plaque aiguille, simplement soulevez le pied presseur, ce qui enlève toutes les tensions, levez l'aiguille ou les aiguilles (fig. B). À ce moment, tirez les fils doucement derrière le pied. Les points sont maintenant relâchés des languettes (fig. C).

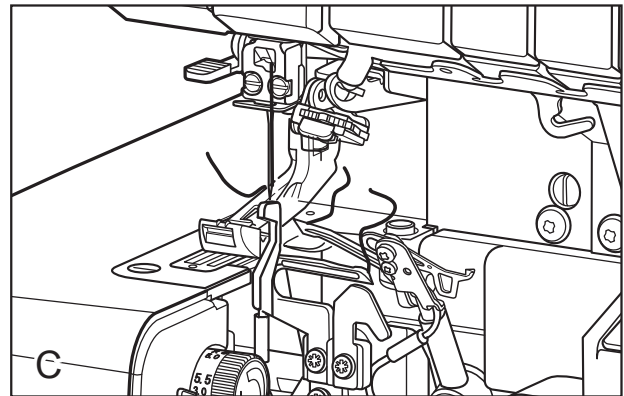
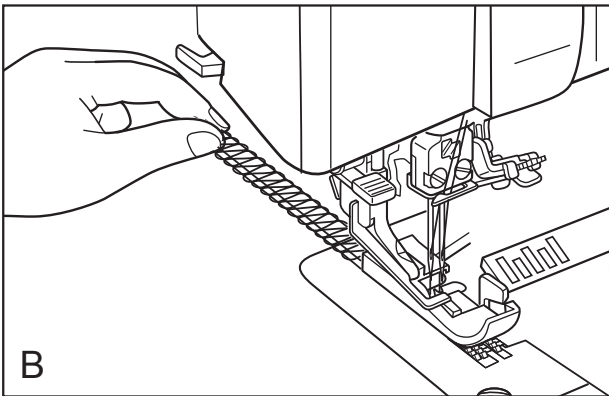

## RÉENFILAGE DES BOUCLEURS

Si un fil de boucleur casse, levez le pied presseur et tirez le fil cassé de dessous du pied. Ouvrez le volet frontal, verrouillez la machine et sélectionnez le boucleur «U» ou «L» qui doit être enfilé. Réenfilez la machine selon le port d'enfilage désiré en laissant environ 40cm de fil à l'extérieur. Enfilez le boucleur comme d'habitude et déverrouillez. Refermez le volet frontal et faites un essai de couture. Se reporter aux pages 15/16 pour de plus amples renseignements.

**Remarque:** Lorsque vous réenfilez votre baby lock Victory par la pulsion pneumatique «Jet Air», assurez-vous que le fil cassé ait été entièrement retiré du tube du boucleur. Ceci éliminera les possibilités de voir le fil cassé obstruer le flux d'air lors du réenfilage.

## RÉENFILAGE D'AIGUILLES

Si un fil d'aiguille casse, relevez le pied presseur, retirez le fil cassé et renfilez les guides-fils. Ouvrez le volet frontal, enclenchez le bouton de verrouillage. Sélectionnez «R» (droite) ou «L» (gauche) selon l'aiguille à réenfiler. Utilisez l'enfileur automatique d'aiguille pour faciliter l'enfilage. Référez-vous à la page 13 de ce manuel pour plus d'informations. Se reporter aux pages 17/18 pour de plus amples renseignements.

## SURJET À 4 FILS

Surfiler les parementures, les ourlets et les coutures est un des usages de base de votre surjeteuse, comme faire un vêtement ou un projet avec des coutures de 16mm pressées ouvertes (fig. A).

Pour surfiler, simplement placez le tissu devant le pied presseur, alignez le côté coupé avec le couteau. Commencez à surjeter tout en guidant le tissu le long du couteau. Le côté du tissu doit être «rasé» proprement. Par la suite, cousez les points sur votre machine à coudre habituelle et pressez les ouverts comme d'habitude (fig. B).

Parce que les encoches seront coupées dans le processus, coupez en formes de «V» à l'intérieur de la couture ou avec un marqueur soluble à l'eau avant de commencer à surfiler. (fig. C)

**Remarque :** Cette technique s'applique aussi bien pour le surjet à 2 ou à 3 fils.

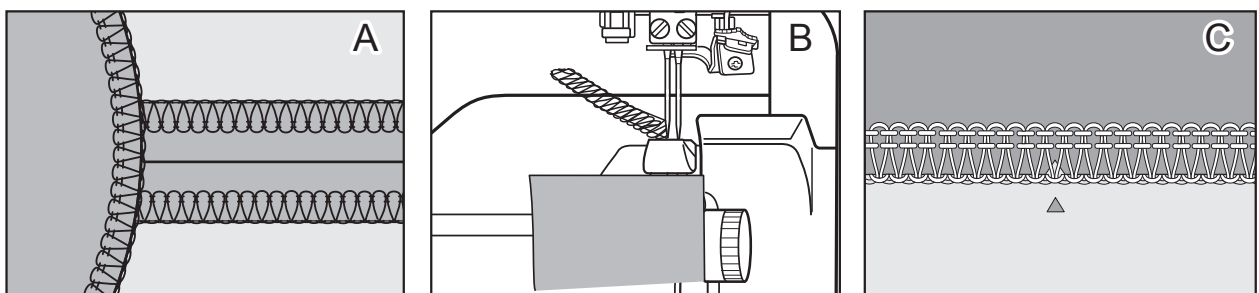

## COUTURE DE SURJET

Pour les vêtements ou projets qui n'exigent pas de coutures pré-ouvertes conventionnelles, vous pouvez coudre et finir la couture en une seule opération et par la suite pressez les coutures sur un côté (fig. A). Le point de couture à 4 ou 3 fils est fort, mais permet quand même une flexibilité selon les besoins du tissu.

Placez deux épaisseurs de tissu endroit sur endroit. Utilisez les marques sur le volet de votre surjeteuse pour aligner le tissu selon la largeur du point que vous désirez.

Ne surveillez pas l'aiguille. Si vous guidez le tissu précisément, l'aiguille piquera automatiquement au bon endroit.

**Remarque :** Pour la plupart des coutures les épingles ne sont pas nécessaires car la surjeteuse entraîne parfaitement la matière. Si vous avez besoin d'épingles, placez-les parallèlement à la ligne de surfilage à l'extérieur du surjet afin d'éviter d'endommager les couteaux.

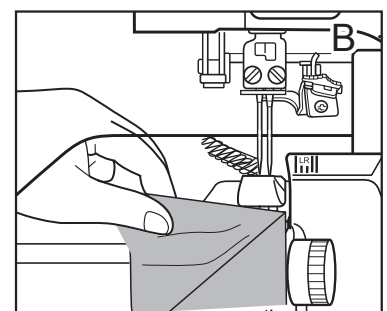
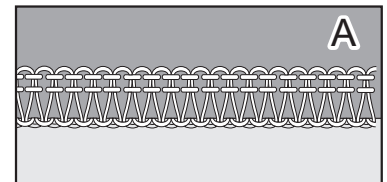

# SURJET À 4 FILS

Votre baby lock Victory est préréglée en usine pour le surjet à 4 fils, qui permet une finition et un surfilage des bords sur toutes les matières avec une bonne résistance et une totale extensibilité. Avec le système d'alimentation des fils exclusif à la Victory, les fils du boucleur supérieur et inférieur se croisent après la coupe pour former des points de bordure plats qui ne roulent pas sur les bords du tissu.

Le fil d'aiguille gauche s'entrecroise avec ceux des deux boucleurs afin de créer un point de couture. Le fil d'aiguille droite, visible sur le dessus du point, s'entrecroise aussi avec les fils de boucleur pour renforcer le point. Le fil de boucleur supérieur, qui ressemble à un zigzag sur le dessus du tissu, vient du boucleur supérieur qui monte et descend de sous la plaque aiguille. Le fil de boucleur inférieur, qui ressemble à un zigzag sur l'envers du tissu, vient du boucleur inférieur qui se déplace seulement sous la plaque à aiguille.

Tournez le sélecteur de point pour l'aligner à la position «A».

Pour un surjet à 4 fils parfait, suivez les recommandations de réglages et d'enfilage sur le tableau ci bas.

AIGUILLE gauche	LONGUEUR 2-3	LARGEUR 7,5	SÉLECTEUR DE POINT A
--------------------	-----------------	----------------	----------------------------

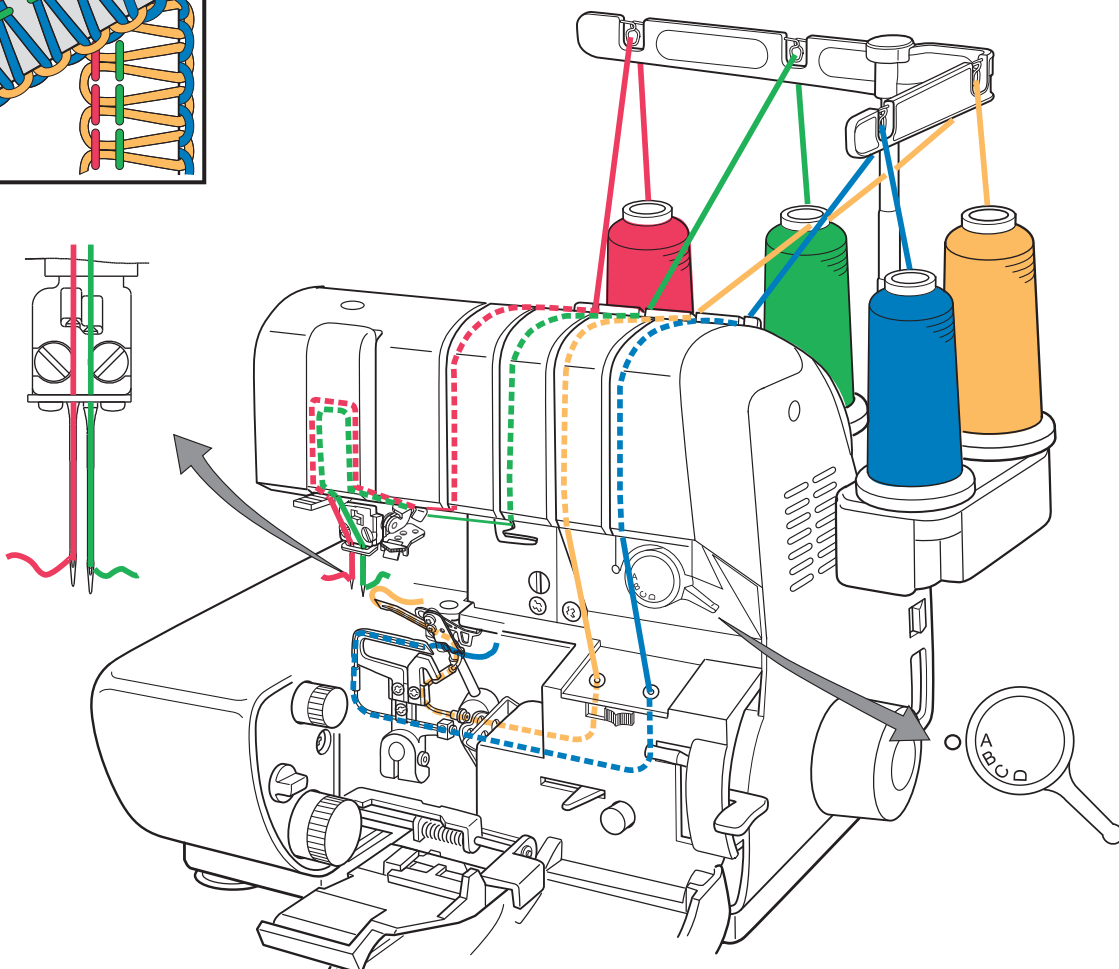
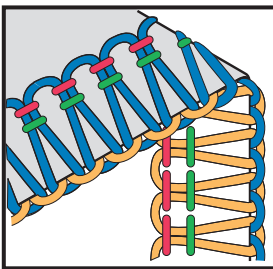

# SURJET À 3 FILS – LARGE

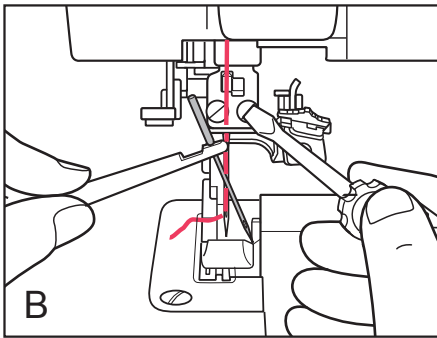
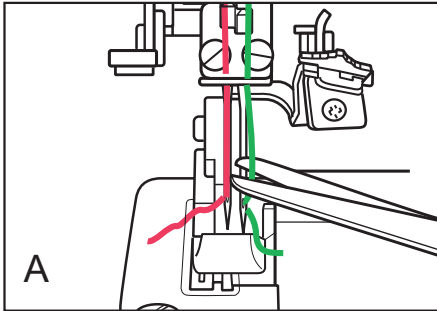

Le surjet à 3 fils correspond parfaitement pour la majorité des finitions de matières tissées ou de mailles, qui ne demandent pas la solidité supplémentaire de quatre fils.

Il est aisé de convertir votre Victory à un surjet à 3 fils en éliminant simplement une des aiguilles.

Pour convertir votre surjeteuse à 3 fils large (5,5 à 7,5mm), coupez le fil de l'aiguille de droite juste au dessus du chas de l'aiguille (fig. A). puis enlevez complètement de la machine le fil non utilisé, retirez l'aiguille; et revissez bien la vis du serre - aiguille afin qu'elle ne se détache avec les vibrations (fig. B).

Tournez le sélecteur de point sur «A».

Pour le surjet à 3 fils avec l'aiguille de gauche, suivez les suggestions de réglages suivants ainsi que le schéma d'enfilage.

AIGUILLE gauche	LONGUEUR 2-3	LARGEUR 7,5	SÉLECTEUR DE POINT A
-----------------	--------------	-------------	----------------------

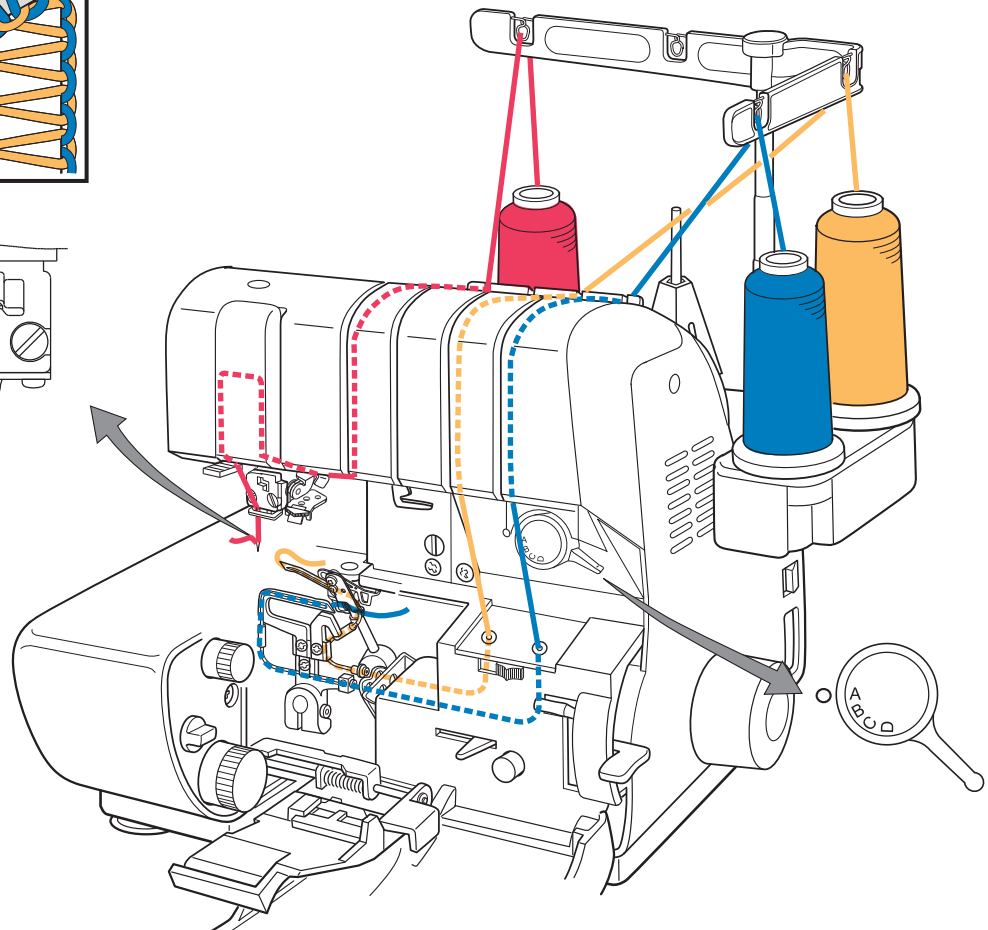
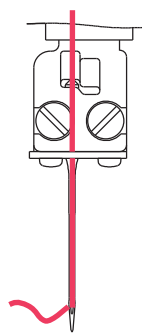
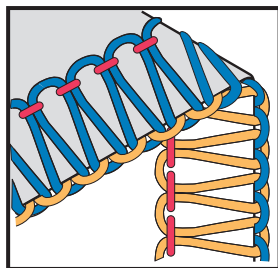



## SURJET À 3 FILS – ÉTROIT

Il est facile de convertir votre Victory pour le surjet à 3 fils étroit simplement en retirant l'aiguille de gauche.

Pour obtenir le point à 3 fils étroit (3,0 à 5,0mm), coupez le fil de l'aiguille de gauche (fig. A). Retirez complètement le fil de la machine, puis enlevez l'aiguille gauche. Revissez bien la vis du serre – aiguille pour ne pas que celle – ci se détache pendant la couture (fig. B). Insérez l'aiguille dans le serre – aiguille droit et serrez la vis. Tournez le sélecteur de point sur «B».

Pour surjeter avec l'aiguille de droite seulement, suivez les suggestions et le schéma d'enfilage ci-dessous.

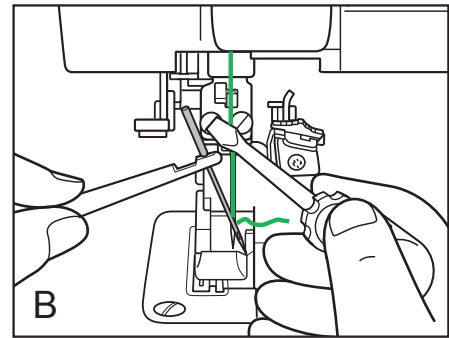
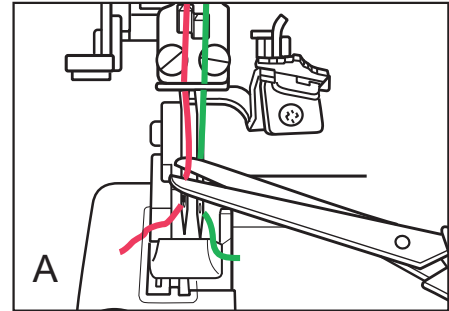

AIGUILLE droite	LONGUEUR 2,5-3,5	LARGEUR 3,0	SÉLECTEUR DE POINT B
--------------------	---------------------	----------------	----------------------------

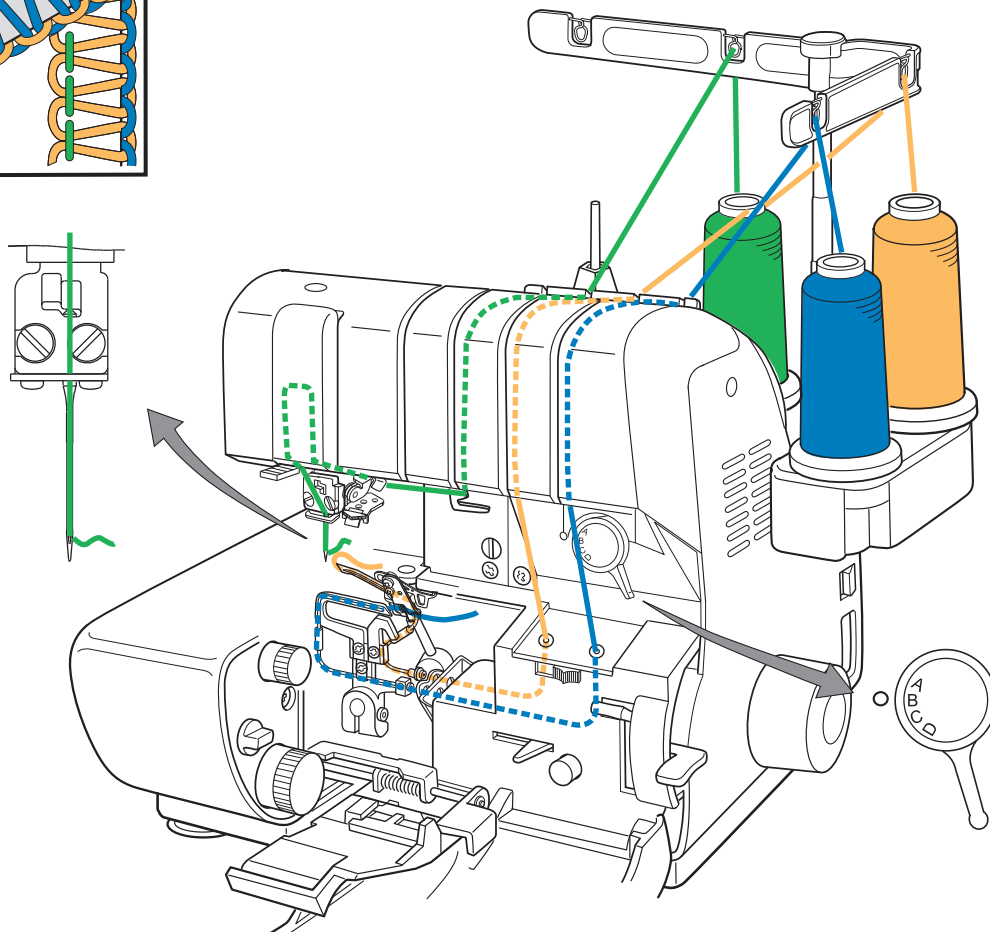
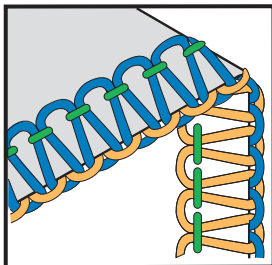

# OURLET ÉTROIT À 3 FILS

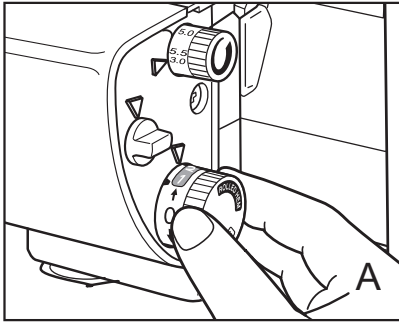

L'ourlet étroit à 3 fils est une finition très appréciée pour les tissus fins et moyens.

Retirez l'aiguille gauche et le fil de l'aiguille gauche.  
Dégagez les fils de la plaque aiguille. Tournez le bouton de la longueur de point à la position ourlet roulotté (dans le sens horaire). Positionnez – le sur «1» (fig. A) et la largeur du point à 3,0 pour un surfilage souple des bords (fig. B).

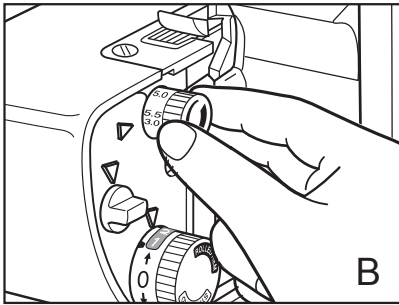

Tournez le sélecteur de point sur «C».

Pour surjeter à 3 fils étroit avec l'aiguille de droite, suivez les suggestions et le schéma d'enfilage ci-dessous.

AIGUILLE droite	LONGUEUR 0.75-1.5R	LARGEUR 3.0	SÉLECTEUR DE POINT C
--------------------	-----------------------	----------------	----------------------------

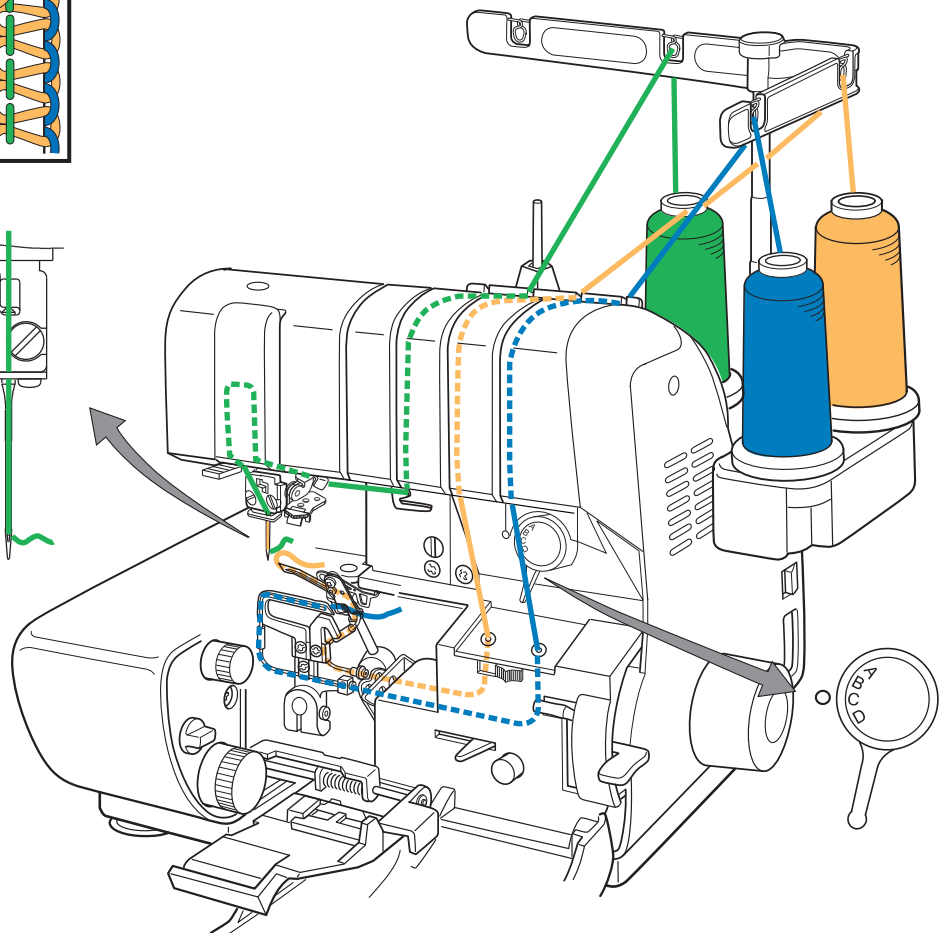
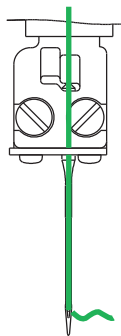
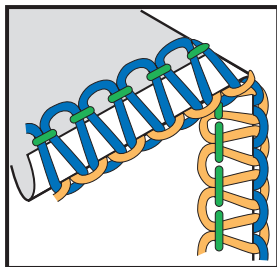

## OURLET ROULOTTÉ

L'ourlet roulotté est le réglage qui permet de réaliser le point le plus étroit possible (1,5mm de large) sur votre surjeteuse baby lock. Le point indiqué pour surfiler les tissus extra- fins et légers et pour les ourlets à l'exception des tissus épais.

## ROULOTTÉ À 3 FILS

Avec le sélecteur de point sur «D», un ourlet étroit devient un ourlet roulotté. Le bord du tissu roule autour de la languette. Le boucleur enroule le bord du tissu pendant que le fil du boucleur inférieur devient pratiquement invisible sur le dessous de la formation du point.

Retirez l'aiguille gauche et le fil correspondant. Dégagez les fils de la plaque aiguille. Tournez le bouton de longueur de point dans le sens horaire vers la zone de réglage de l'ourlet roulotté (Rolled hem) et réglez- le sur 1,5 (fig. A). Réglez le bouton de largeur sur 3,5 «M» (fig. B).

Pour obtenir l'ourlet roulotté à 3 fils, tournez le sélecteur de point sur «D».

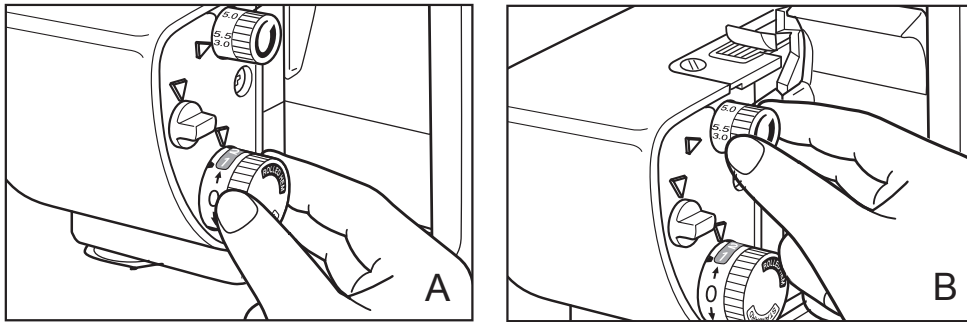

AIGUILLE droite	LONGUEUR 0,75-4R	LARGEUR 3,5	SÉLECTEUR DE POINT D
--------------------	---------------------	----------------	----------------------------

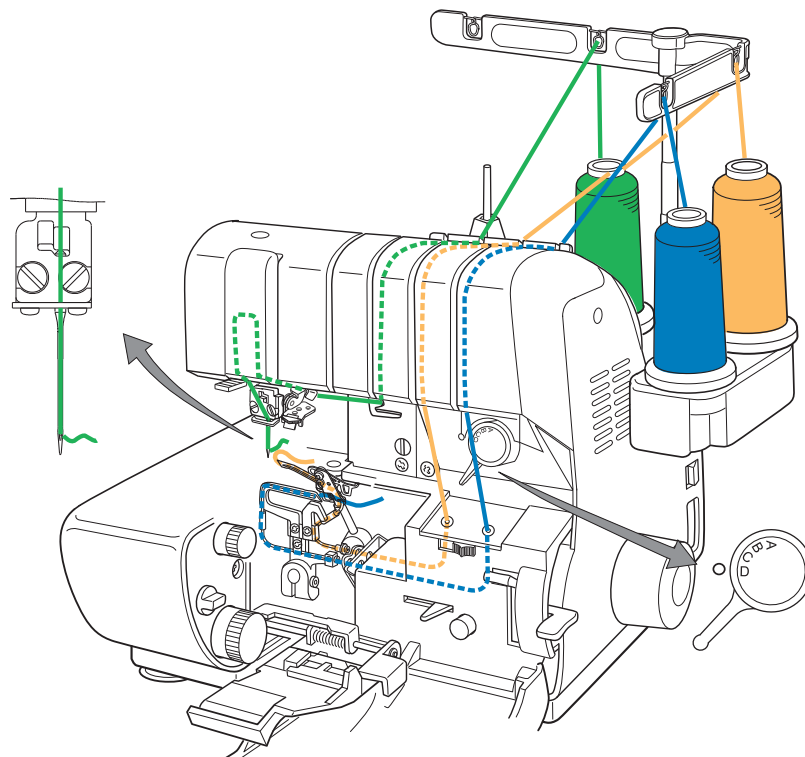
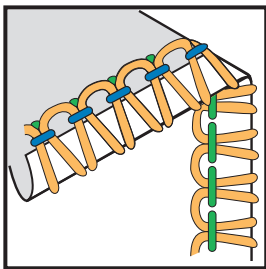

## COUTURE DES MATIÈRES EXTRA – FINES

Utilisez le réglage de l'ourlet roulotté à 3 fils pour coudre des tissus très légers qui autrement demanderaient une couture rabattue. Réglez la longueur de point sur 2,5. Puis, cousez simplement les bords en les alignant avec les guides de la surjeteuse, en coupant les excès de la valeur de couture.

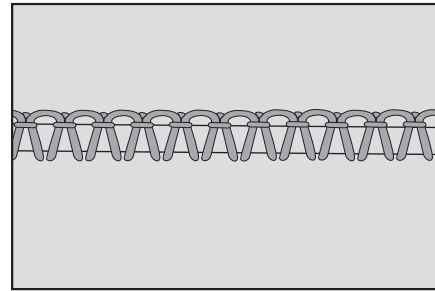
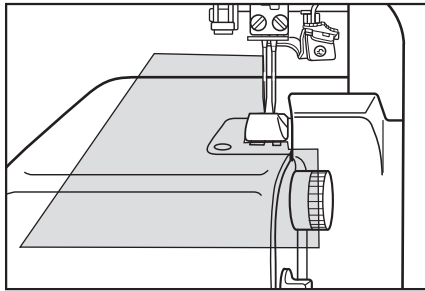

## OURLET ROULOTTÉ LAITUE

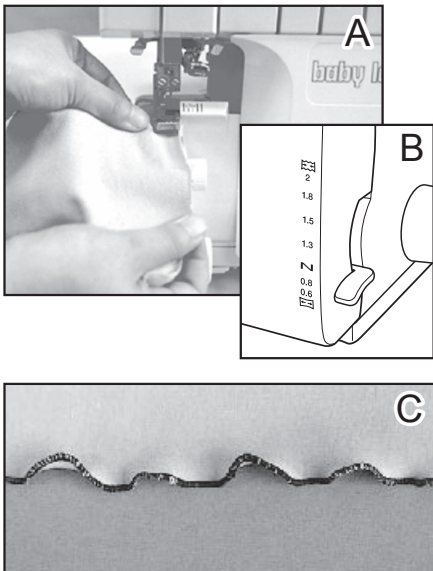

Un jabot ou un point «laitue» peut être créé sur la plupart des tissus extensibles de poids légers ou moyen et sur les biais. Elle fait une jolie bordure décorative sur les vêtements de sport, lingerie, accessoires et les vêtements d'enfants.

Réglez la machine pour le roulotté à 3 fils. (voir page 25)  
Réglez l'entraînement différentiel à 0,6 (fig. B). Surjetez le tissu dans le sens extensible – les grains croisés de tricot, grains en biais sur ceux qui sont tissés. Pour un effet plus «feuilleté» essayez d'utiliser une longueur de point plus courte et étirez le tissu légèrement (fig. A) pendant que vous cousez. Faites un test (fig. C).

## CHAÎNETTE DÉCORATIVE

Utilisez la chaîne du surjet pour roulotté, cousue sans tissu pour faire des ganses professionnelles de ceinture et de bouton. L'utilisation de fils décoratifs plus épais donne une ganse plus robuste.

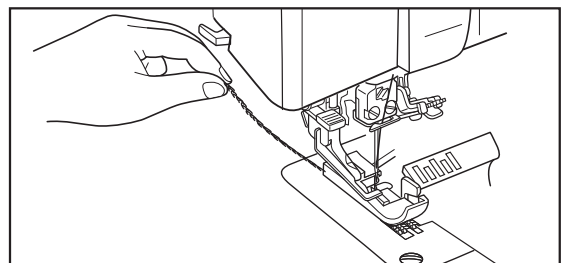

## RETOURNER AU SURJET NORMAL

Libérez les languettes de la plaque d'aiguille et tournez la molette de longueur de point sur standard. Réglez la longueur et la largeur de point comme voulu. Remplacez l'aiguille gauche et le fil correspondant si nécessaire.

# COUTURE À PLAT (FLATLOCK) À 3 FILS

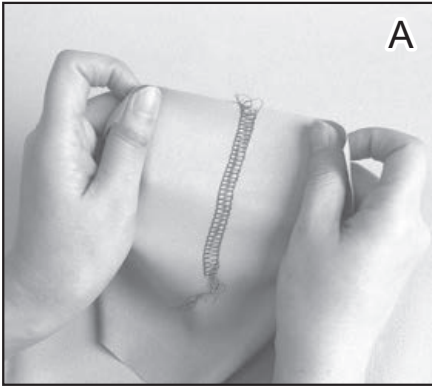

Les coutures à plat ou «flatlock» à 3 fils sont couramment utilisées pour les tissus ne s'effilochant pas tels la maille interlock, le tricot, le suède synthétique et le sweatshirt matelassé. Le fil de l'aiguille est tiré sous le tissu et à la ligne de coupe du tissu. Le fil du boucleur inférieur suit le bord de la lisière coupée du tissu pour une meilleure stabilité. Les bords surfilés s'ouvrent et s'aplatissent sur le point pour avoir un raccord bien plat (fig. A) assurez-vous que le point soit assez solide pour tenir la couture sans abîmer le tissu, en faisant un essai préalable.

Tournez le sélecteur de point sur«D».

Pour le flatlock à 3 fils avec l'aiguille de droite, suivez les suggestions de réglages et le schéma d'enfilage ci-dessous.

AIGUILLE droite	LONGUEUR 2-3	LARGEUR 3,0-5,0	SÉLECTEUR DE POINT D
--------------------	-----------------	--------------------	----------------------------

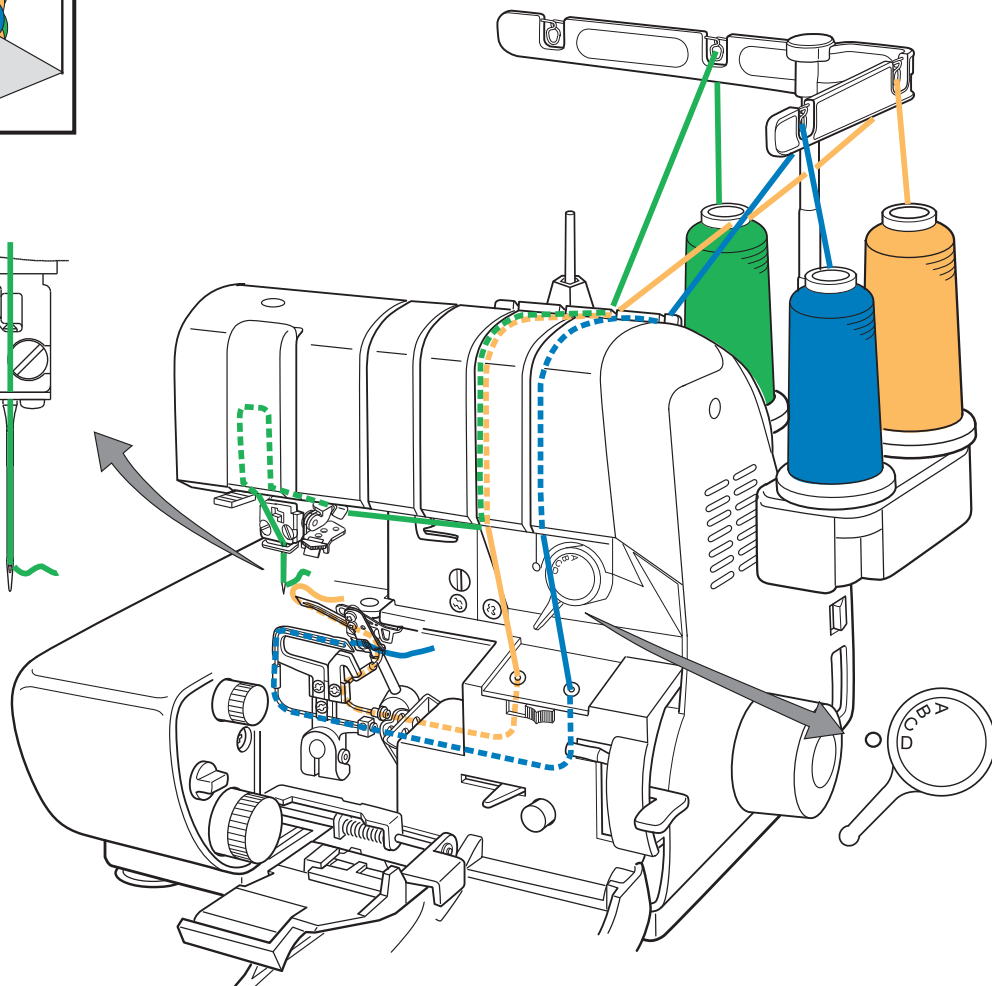
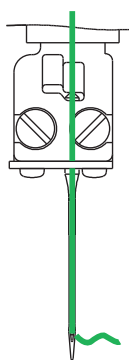
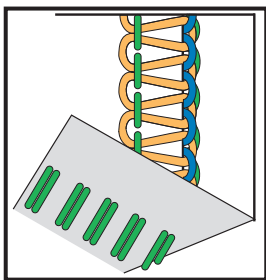

## SURJET À 2 FILS

La fonction à 2 fils est plus économique et permet de faire des surjets plus fins sur tous les tissus. Quand vous cousez deux tissus ensemble avec 2 fils, le point formé n'est pas un point standard surjeté mais un point «flatlock». Le côté roulé à 2 fils crée un fini délicat sur les tricots fins ou la soie lisse. Avec des fils spéciaux, le surjet à 2 fils fait des points et bordures décoratifs pour les vêtements de sport, vêtements d'enfant, les volants et les ourlets.

## CONVERTIR LE SURJET À 3 FILS EN SURJET À 2 FILS

L'une ou l'autre des aiguilles peut être enfilée pour le surjet à 2 fils.

Consultez les illustrations à la page 29 et 30.

1. Ouvrez le volet frontal et le capot du couteau. Coupez le fil du boucleur supérieur juste au dessus du port d'enfilage. (fig. A)
2. Relevez le pied presseur et retirez de la machine le fil du boucleur supérieur ainsi que le fil de l'aiguille.
3. Tournez le volant pour mettre le boucleur supérieur dans la position la plus basse pour installer le convertisseur auxiliaire. Tournez le convertisseur auxiliaire vers le haut et à gauche (fig. B), puis glissez l'extrémité dans le chas du boucleur supérieur. (fig. C) (voir l'illustration de la page 29 pour l'enfilage correct)
4. En utilisant l'enfile aiguille, enfiler l'aiguille gauche ou droite (voir page 17 pour l'enfilage des aiguilles).
5. Tournez le volant pour amener le boucleur supérieur en position pour fixer le boucleur auxiliaire. Faites glisser le boucleur auxiliaire vers la droite, tournez-le vers le haut et vers la gauche (fig. B) puis passez l'extrémité dans le chas du boucleur supérieur (fig. C). Fermez le capot du couteau et le capot frontal.
6. Faites passer le fil d'aiguille et le fil du boucleur inférieur sous le pied presseur et à l'arrière.
7. Fermez le capot du couteau et le capot frontal.
8. Le fil d'aiguille et le fil du boucleur inférieur devraient bordés régulièrement le bord de coupe du tissu.

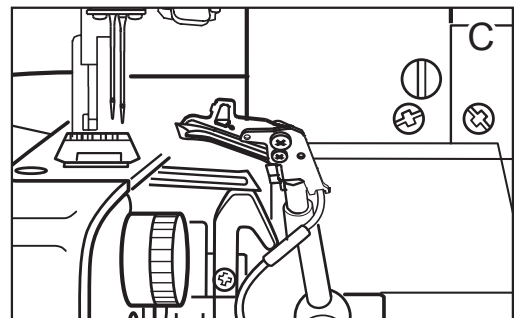
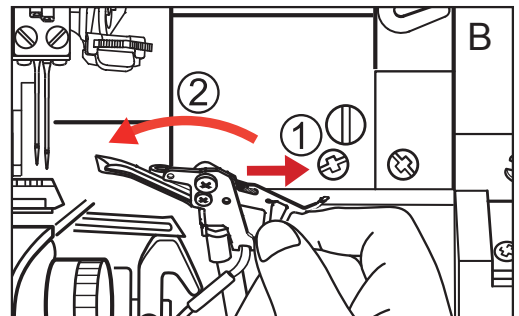
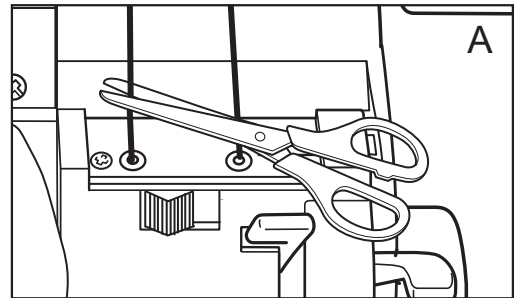

**Remarque:** le capot du couteau a été enlevé sur les photos B et C pour une meilleure visibilité. Vous n'avez pas besoin d'enlever le capot du couteau.

# FLATLOCK 2 FILS – LARGE

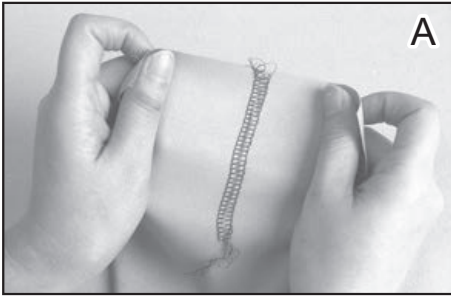

A

Utilisez le flatlock à 2 fils comme le précédent à 3 fils, puis tirez les deux épaisseurs de tissu jusqu'à ce que le point soit ouvert à plat (fig. A). Les points étant visibles à l'endroit comme à l'envers, le flatlock est considéré comme une application décorative (fig. B). Faites un essai afin de vous assurer que le tissu correspond à l'emploi que vous voulez en faire, notamment lors de son extension à l'ouverture.

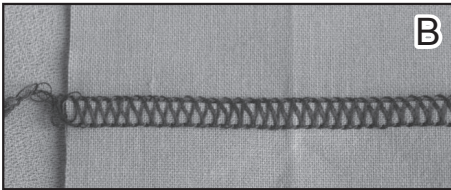

B

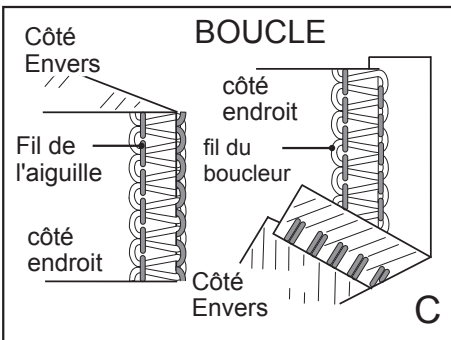

C

Pour effectuer un flatlock à 2 fils – large

1. Verrouillez la machine.
2. Placez le fil d'aiguille sur le deuxième support à partir de la gauche.
3. Enfilez le fil de l'aiguille par le guide d'enfilage du boucleur supérieur et ensuite sur le devant de la machine. Passez le fil comme pour l'enfilage normal des aiguilles (voyez l'illustration ci-dessous).
4. Encliquez le boucleur auxiliaire suivant l'étape 3 à la page 13 ou l'étape 5 à la page 28.
5. Enfilez le boucleur inférieur tel que montré sur l'illustration ci-dessous.

Pour des boucles (fil de boucleur inférieur) visibles sur le dessus, placez les faces envers du tissu ensemble pour surfiler. (fig. C)

AIGUILLE droite	LONGUEUR 2-2.5	LARGEUR 7.5	SÉLECTEUR DE POINT A
--------------------	-------------------	----------------	----------------------------

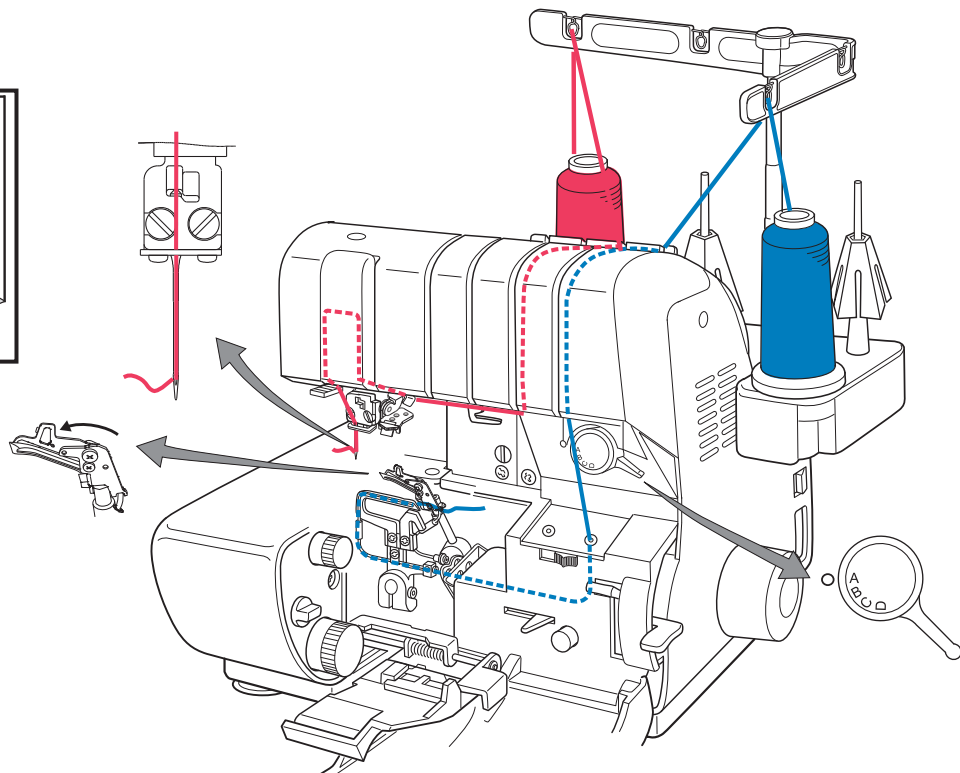
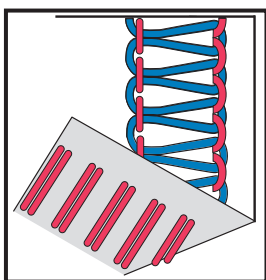

# FLATLOCK 2 FILS - ÉTROIT

Cousez un flatlock à 2 fils en surfilant puis tirez les deux épaisseurs de tissu jusqu'à ce que le point soit ouvert à plat (fig. A). Comme les points sont visibles à l'endroit comme à l'envers, le flatlock à 2 fils est souvent considéré comme décoratif (fig. B).

Pour faire le flatlock à 2 fils étroit:

1. Verrouillez la machine pour l'enfilage.
2. Placez le fil pour l'aiguille sur le support de l'aiguille de droite.
3. Enfilez le fil de l'aiguille par le guide d'enfilage du boucleur supérieur, placez le fil sur le crochet situé sur le devant de la machine. Allez vers la gauche avec le fil de l'aiguille et procédez à l'enfilage normal de l'aiguille. (Consultez l'illustration ci-dessous).
4. Encliquez le boucleur auxiliaire suivant l'étape 3 à la page 13 ou l'étape 5 à la page 28
5. Enfilez le boucleur inférieur tel que montré à l'illustration ci-dessous.

Pour les boucles visibles (fil du boucleur inférieur) sur le dessus, placez les faces envers du tissu ensemble pour le surfilage.(fig. C)

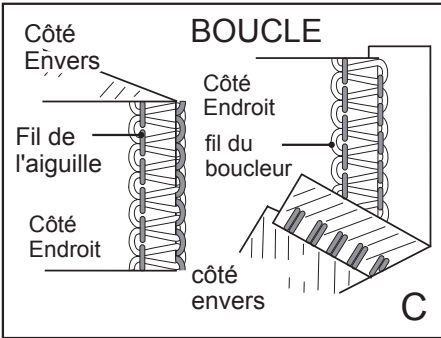
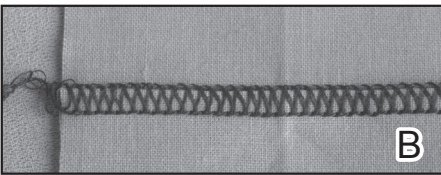
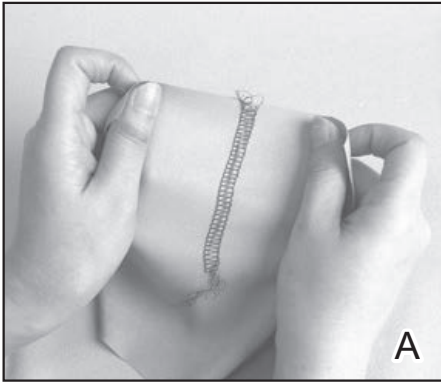

AIGUILLE droite	LONGUEUR 3-3,5	LARGEUR 3,5	SÉLECTEUR DE POINT B
--------------------	-------------------	----------------	-------------------------

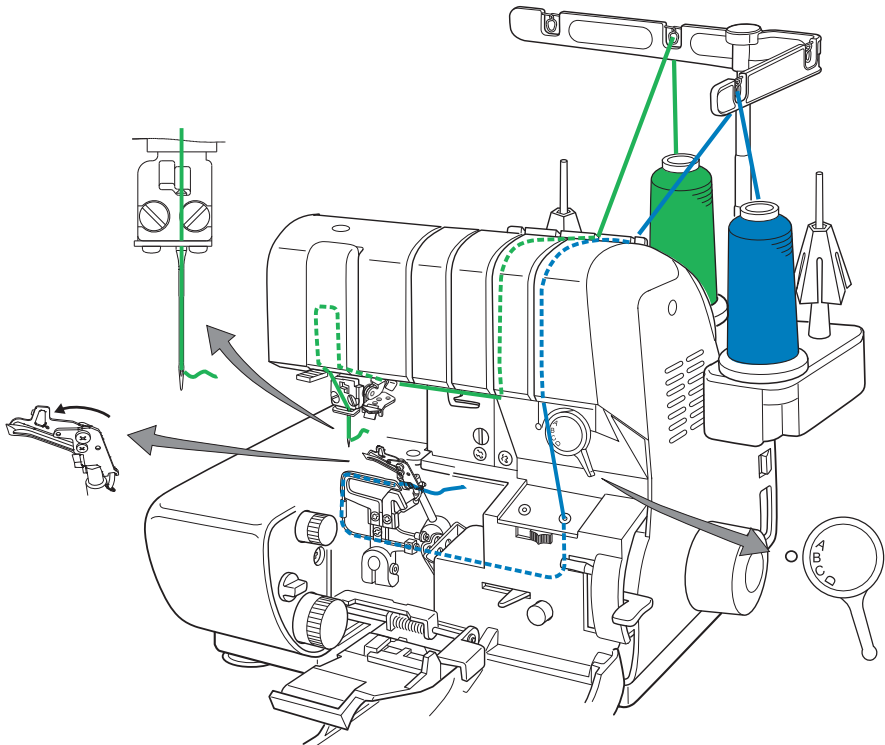
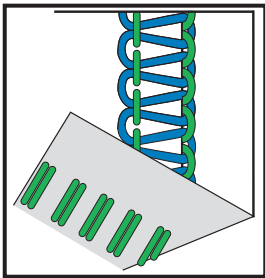



## SURFILAGE À PLAT RECOUVRANT "SURPIQÛRE"

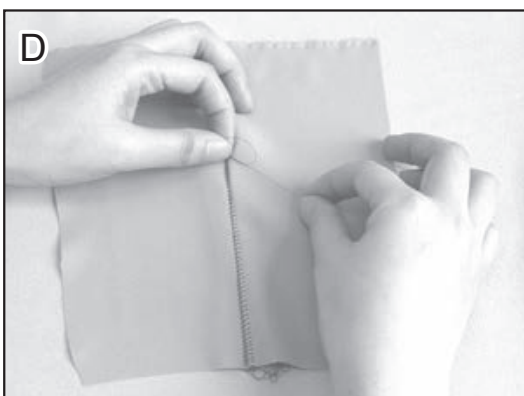
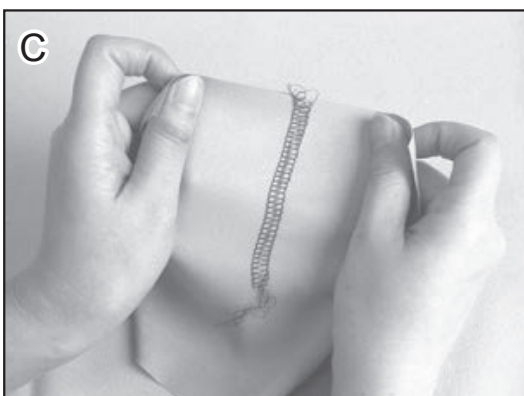
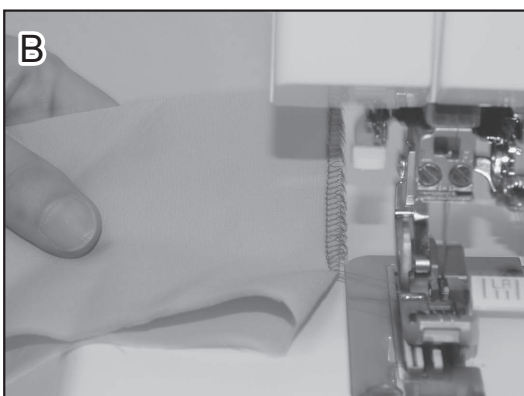
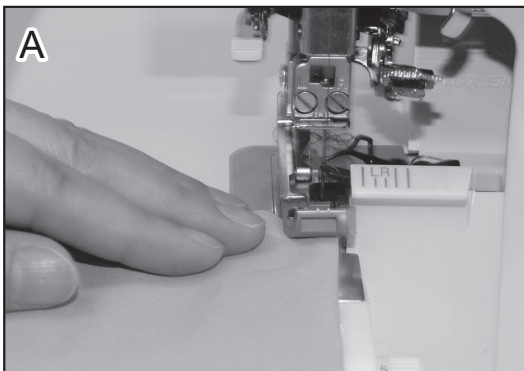

Le point "flatlock" n'est pas limité à l'usage de la couture droite. Sur un pli, le point «flatlock peut créer des effets décoratifs ravissants sur un vêtement ou projet. Ou bien suivez les motifs de votre patron ou créer vos propres effets spécificité en cousant le tissu avant de tailler les patrons.

1. Réglez la machine sur le surjet à 2 fils – large.
2. Engagez le bouton du couteau dans le sens des aiguilles d'une montre afin de l'escamoter.
3. Ajustez la longueur de point désirée.
4. Pliez le tissu (les endroits ou les envers vers l'extérieur, selon le patron de point «boucle» ou «échelle» que vous voulez montrer) le long des lignes de point.
5. Placez le tissu sous le pied presseur en alignant le pli du tissu à 3,5 mm à la gauche du couteau supérieur (fig. A).
6. Cousez comme désiré.
7. Libérez les doigts de point et faites une chaîne de fil (fig. B).
8. Coupez les fils, laissant une chaîne de 7,5 à 10 cm.
9. Tirez doucement le tissu pour aplanir les points (fig. C).
10. Séparez les fils de chaîne. Enfilez les à travers une aiguille et tirez les à l'arrière du tissu si nécessaire. Faire un nœud pour sécuriser (fg. D).

**Remarque:** Si le tissu ne se place pas complètement à plat sous les points, placez le pli du tissu plus près de l'aiguille de sorte que les boucles pendent légèrement à côté du pli quand ils sont cousus.

## OURLET INVISIBLE

Votre baby lock Victory peut créer un ourlet solide pratiquement invisible.

1. Réglez la machine pour surjet à 2 fils à l'aide de l'aiguille de droite. Réglez la largeur de point à 5,0 et la longueur de point à 4,0.
2. Pliez la ligne d'ourlet et pressez. Puis pliez l'ourlet alloué contre le côté droit du tissu pour créer un pli souple d'environ 0,4 cm du début de l'ourlet comme montré (fig. A).
3. Alignez le pli sous le pied presseur et cousez, permettant à l'aiguille de prendre seulement un fil ou deux du pli souple; le couteau égalisera le côté supérieur de l'ourlet et les boucleurs surjetteront le côté pour un fini propre (fig. B).
4. Ouvrez le pli souple et pressez à plat (fig. C).

**Remarque:** un pied à ourlet invisible est disponible chez votre revendeur baby lock (fig. D). Consultez la page 7 pour la liste des accessoires en option et la référence.

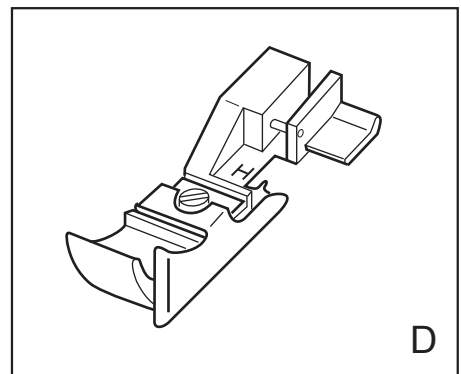
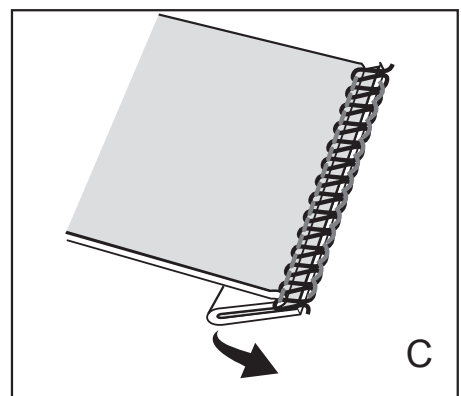
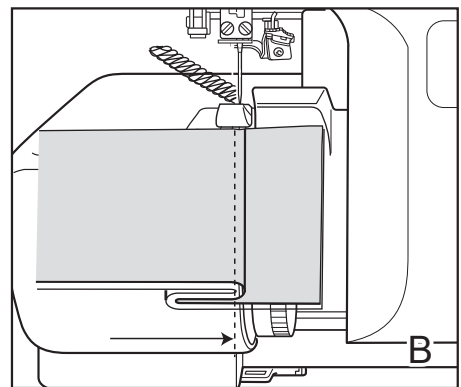
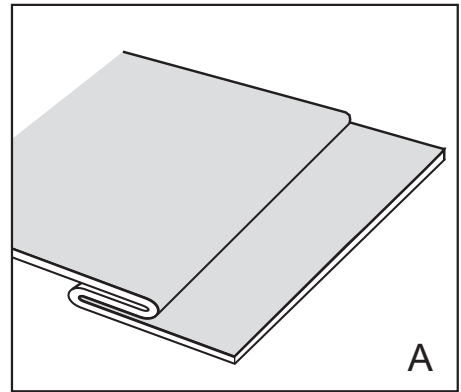

# POINT FESTON – POINT DÉCORATIF

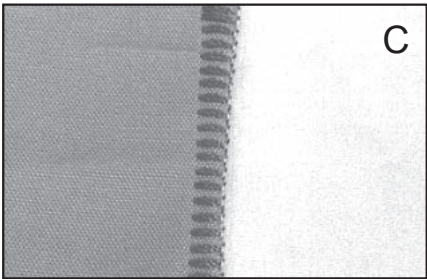
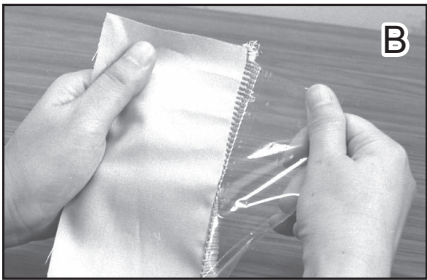
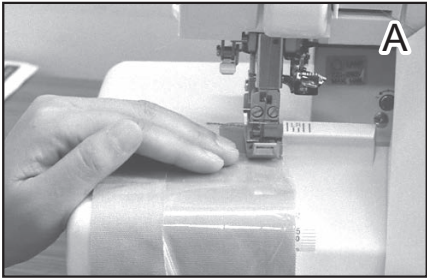

**Remarque:** L'enfilage du fil de l'aiguille est différent pour cette technique. Veuillez consulter votre guide de référence ou l'illustration ci-dessous.

1. Enfilez la machine pour le flatlock à 2 fils – large (consultez l'illustration ci-dessous).
2. Utilisez un gros fil décoratif à l'aiguille. (voir page 15/16 pour les instructions détaillées de l'enfilage de boucleur.)
3. Pour le boucleur inférieur utilisez un fil pour surjeteuse.
4. Insérez une aiguille à surpiquer à l'aiguille gauche de grandeur 90.
5. Engagez le convertisseur à 2 fils au boucleur supérieur.
6. Placez un stabilisateur soluble à l'eau sur le tissu, à la lisière.
7. Cousez le long de la lisière du tissu. (fig. A)
8. Une fois terminée, retirez le stabilisateur soluble. Ce procédé aura pour effet de tirer le point à la lisière et l'on obtiendra l'apparence du point feston.

Pour un point feston décoratif, il faut suivre les réglages recommandés et l'illustration d'enfilage ci-dessous.

AIGUILLES gauche aiguille à surpiquer 90	LONGUEUR 4,0	LARGEUR 7,5	SÉLECTEUR DE POINT A
---	-----------------	----------------	----------------------------

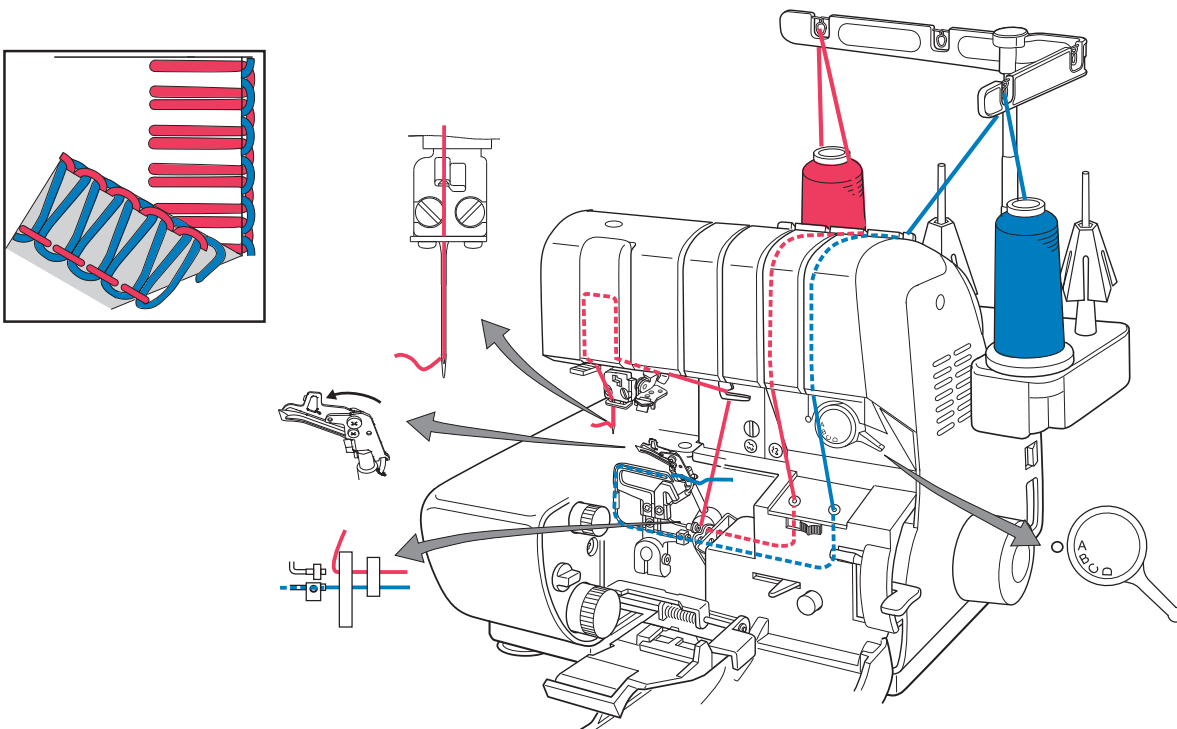

# POINT ÉCHELLE – POINT DÉCORATIF

**Remarque:** L'enfilage du fil de l'aiguille est différent pour cette technique. Veuillez consulter votre guide de référence ou l'illustration ci-dessous.

1. Enfilez la machine pour le flatlock à 2 fils – large (consultez l'illustration ci-dessous).
2. Utilisez un gros fil décoratif à l'aiguille.  
(voir pages 15 – 16 pour les instructions détaillées de l'enfilage de boucleur.)
3. Pour le boucleur inférieur utilisez un fil pour surjeteuse ou Maxilock.
4. Insérez une aiguille à surpiquer à la position gauche de taille 90.
5. Engagez le convertisseur à 2 fils au boucleur supérieur.
6. Placez les tissus endroit contre endroit afin que le point échelle apparaisse sur l'endroit du tissu. (Ceci peut être exécuter aussi bien sur la pliure)
7. Cousez le long de la lisière du tissu et tirez délicatement pour ouvrir et voir apparaître le point échelle sur l'endroit du tissu.

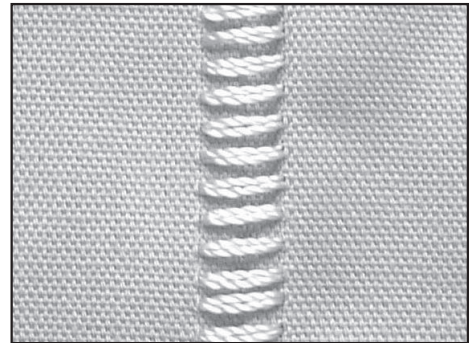
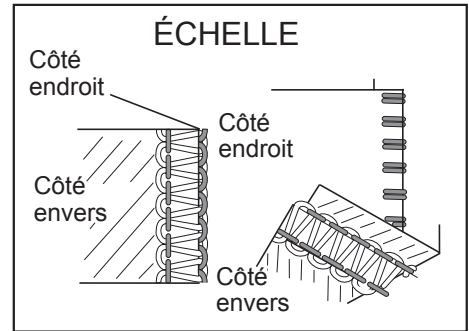

Pour un point échelle décoratif, il faut suivre les réglages recommandés et l'illustration d'enfilage ci-dessous.

AIGUILLES gauche aiguille à surpiquer 90	LONGUEUR 4.0	LARGEUR 7.5	SÉLECTEUR DE POINT A
---	-----------------	----------------	----------------------------

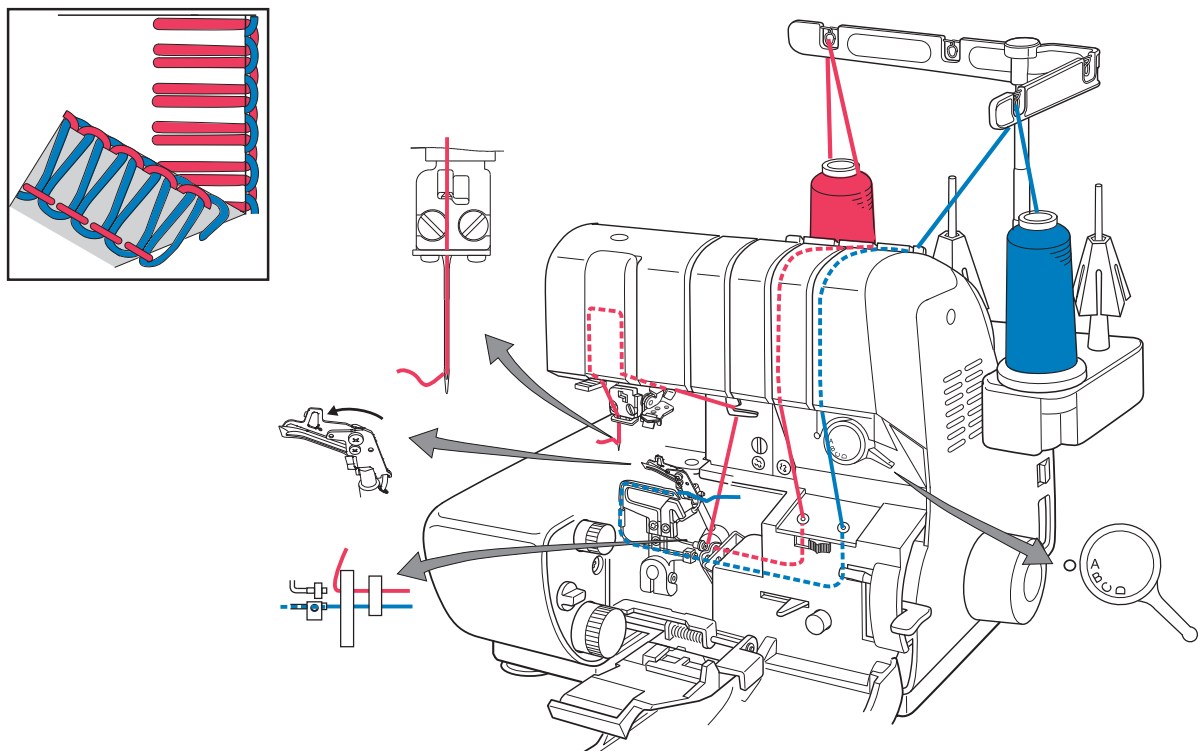

## RETOURNER AU SURJET À 3 OU 4 FILS

1. Ouvrez le capot frontal et tournez le volant dans le sens horaire inverse pour amener la vis de fixation d'aiguille dans sa position supérieure.
2. Faites glisser le boucleur auxiliaire vers la gauche et basculez-le dans le sens horaire vers la droite.
3. Amenez la machine dans la position d'enfilage de boucleur (fig. A–B page 15).
4. Réenfilez le boucleur supérieur (page 16). Pour le surjet à 4 fils, remplacez la deuxième aiguille (page 17).
5. Déplacez le levier de déverrouillage du bouton de verrouillage vers la droite, pour déverrouiller la machine.
6. Tournez le volant et alignez les marques vertes sur la machine et le volant.
7. Réenfilez le ou les aiguille(s) (page 18).
8. Fermez le capot du couteau et le capot frontal.
9. Abaissez le pied presseur et réalisez un point test.

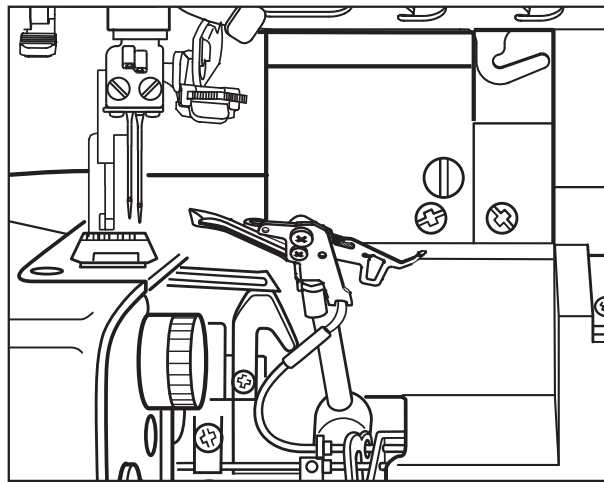
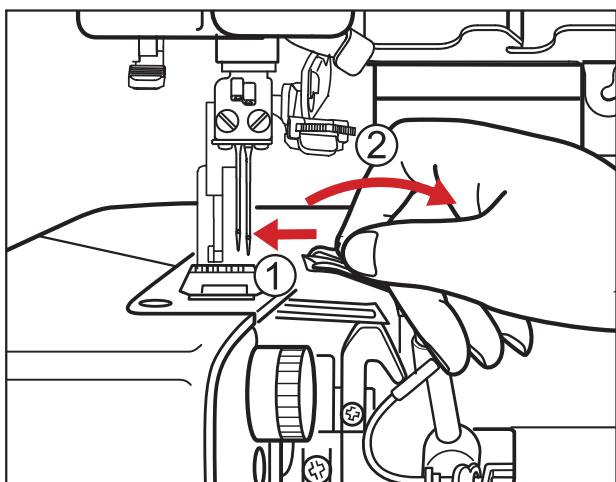

## SÉCURISEZ LES EXTRÉMITÉS

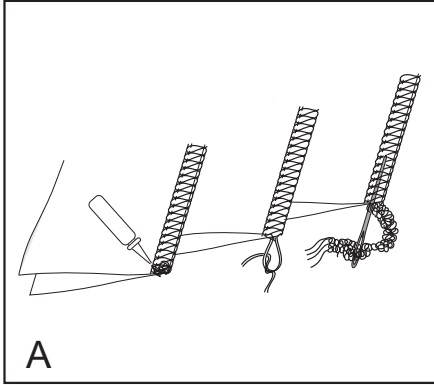

A

Le point de surjet ne se défera pas facilement et, dans la plupart des cas, les coutures surjetées sont sécurisées par un point d'intersection. Si ce n'est pas le cas, voici plusieurs options (fig. A).

1. Laissez une chaîne de 7,5 cm, séparez les fils et faites un nœud.
2. Mettez une goutte de colle sur la chaîne de fils à la limite du tissu. Laissez sécher et coupez l'excès de la chaîne.
3. Laissez une chaîne de fils de 7,5 cm et utilisez un renmailleur pour glisser la chaîne dans le surjet.
4. Bloquez le début ou la fin de la chaîne en surjetant sur les points précédents

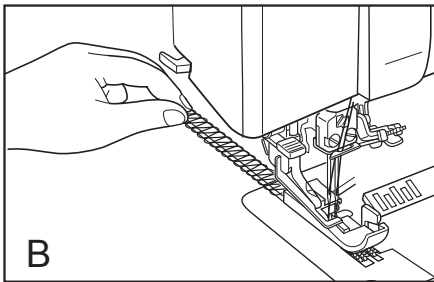

B

**Pour bloquer le début de la couture:**

1. Tournez manuellement le volant vers vous, prenant 2-3 points dans le tissu. Laissez l'aiguille ou les aiguilles dans la position basse pour ancrer le tissu.
2. Soulevez le pied presseur.
3. Étirez délicatement la chaîne de fils avec vos doigts (fig. B), puis remettez la chaîne de fils autour et sous le pied de sorte qu'elle soit alignée avec la bordure du tissu (fig. C).
4. Abaissez le pied et continuez à surjeter, en attrapant la chaîne de fils dans les points sur à peu près 2,5 cm. Laissez les couteaux couper la chaîne de fils restante (fig. D – E).

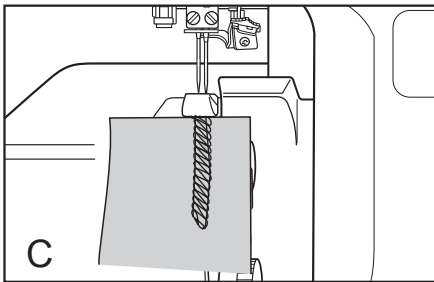

C

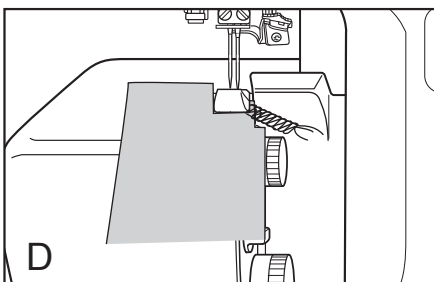

D

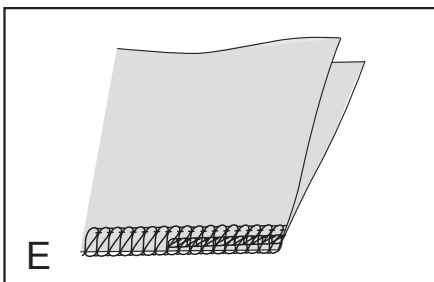

E

## SÉCURISEZ LES EXTRÉMITÉS (SUITE)

Pour bloquer la fin de la couture:

1. En tournant le volant prenez un point dans le tissu (fig. A).
2. Soulevez le pied presseur et laissez l'aiguille ou les aiguilles dans la position haute. Tirez vers l'arrière de manière à dégager le tissu des doigts de points.
3. Ramenez le tissu vers vous côté envers faisant face (fig. B), et repositionnez le sous le pied presseur en gardant les aiguilles dans le même angle de couture des points précédents (fig. C).
4. Abaissez le pied presseur et cousez 5 à 6 points sur les points précédents, attention de ne pas couper. Pour plus de sécurité peut être préférez-vous annuler la fonction de coupe en verrouillant le bouton du couteau. Pivotez le tissu et bloquez la chaîne (fig. D-E).

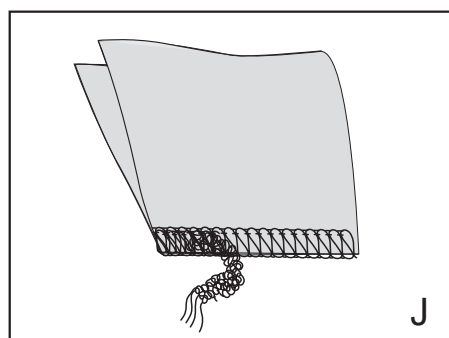
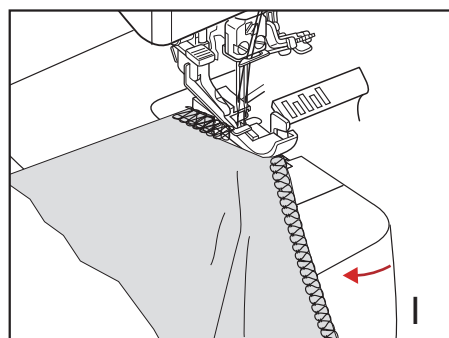
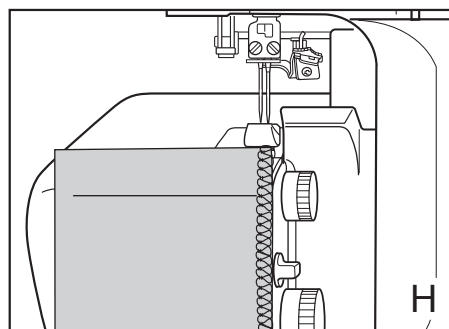
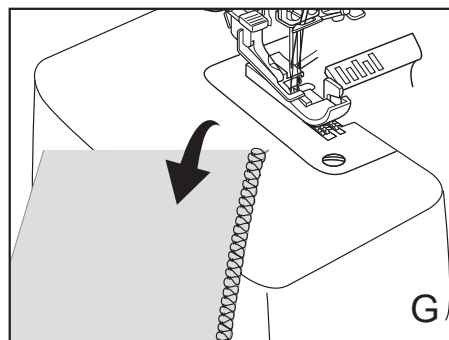
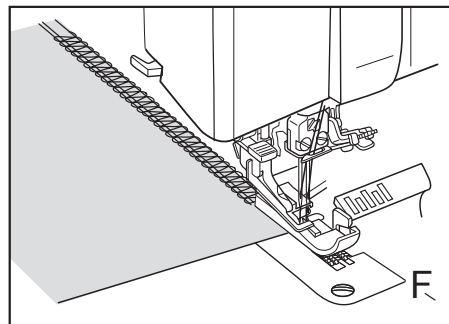

## TOURNER DANS LES COINS EXTÉRIEURS

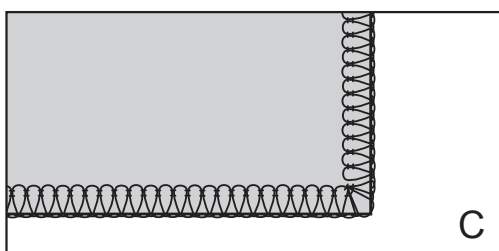
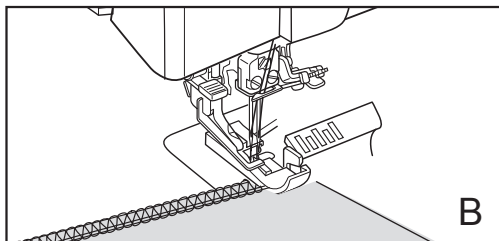
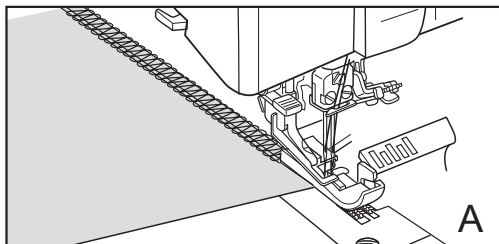

1. Cousez le long d'un côté jusqu'à ce que vous atteigniez un coin. Prenez un point du côté de la couture (fig. A). (Quand vous vous approchez de la bordure, arrêtez et tournez le volant vers vous manuellement).
2. Soulevez l'aiguille(les aiguilles) à la position la plus haute.
3. Libérez les languettes de la plaque aiguille, et tournez le tissu pour replacer l'aiguille au début de la rangée de couture (fig. B). Délicatement retirez tous les fils pour enlever tout desserrement et continuez à coudre (fig. C).

**Remarque:** Une boucle de fil lâche au coin est due à trop de relâche dans le fil de l'aiguille quand vous libérez les languettes de la plaque aiguille. Essayez de nouveau; les coins tournés demandent un peu de pratique!

## TOURNER DANS LES COINS INTÉRIEURS

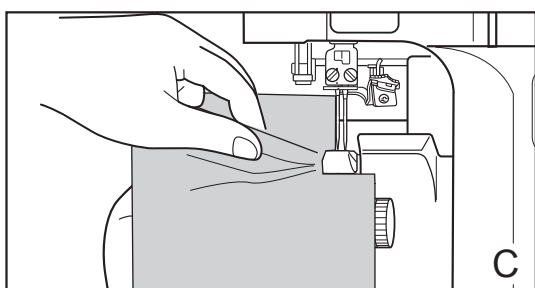
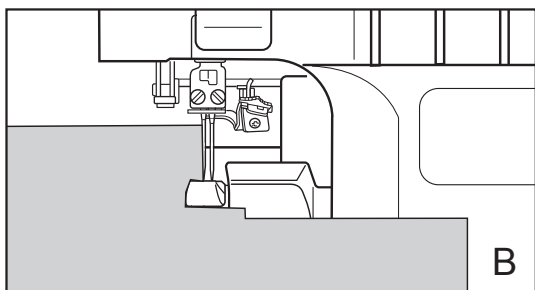
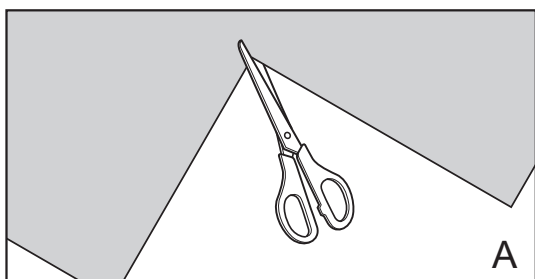

1. Renforcez les tissus légèrement tissés au coin avec un point de soutien sur votre machine à coudre conventionnelle. Crantez le coin (fig. A).
2. Alignez le tissu avec le couteau et cousez jusqu'à ce que le couteau arrive au coin, pas l'aiguille. ne pas couper dans le coin (fig. B).
3. Abaissez l'aiguille (ou les aiguilles) pour ancrer le tissu.
4. Soulevez le pied presseur et étirez le tissu, formant un pli au coin (fig. C).
5. Assurez-vous que la ligne de couture marquée est droite, puis continuez à surjeter le côté restant. Le pli disparaîtra après la couture (fig. D).

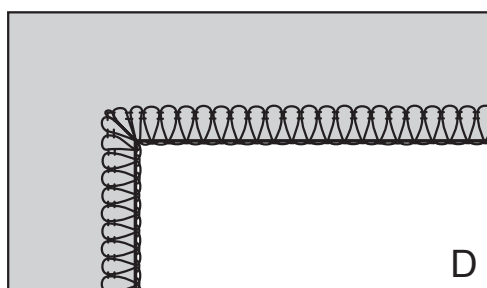



## SURJETS ARRONDIS

Pour surjeter les arrondis intérieurs et extérieurs, guidez le tissu vers la coupe et non vers l'aiguille. Souvenez – vous que la coupe s'effectue avant que le tissu n'arrive à l'aiguille. Vous pouvez avoir à soulever et abaisser le pied presseur pour pouvoir tourner dans les courbes étroites.

## INSERTION DE GALONS ET BANDES

La fente bâtie à même le pied standard est conçu pour guider un galon de renfort, une bande décorative ou une bande élastique étroite. Mettez le galon ou l'élastique dans la fente et sous l'arrière du pied (fig. A). Réglez la largeur du point afin qu'elle soit de la même taille que le ruban. Placez le tissu sous le pied et commencer à coudre. (fig. B).

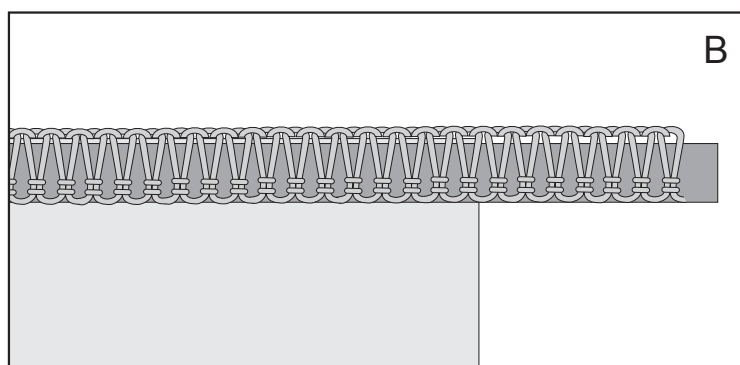
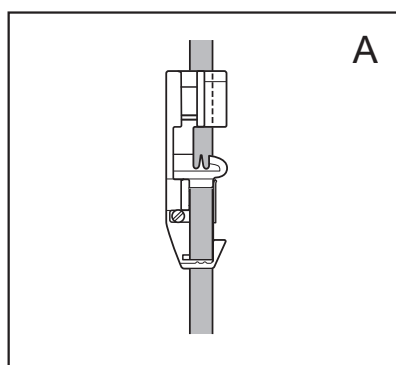

## GUIDE DE PIQUAGE SUR LE CAPOT FRONTAL

Utilisez les repères représentés sur le capot frontal de votre surjeteuse et réglez le bouton d'ajustement de largeur du point sur "M" pour aligner le tissu pour des réserves pour couture précises. Lorsque vous utilisez l'aiguille de gauche, le second repère « L » à partir de l'aiguille indique 16 mm du bord de coupe à l'aiguille.

Utilisez l'aiguille de droite et le troisième repère « R » à partir de l'aiguille pour indiquer 16 mm du bord de coupe à l'aiguille.

**Remarque:** Veillez à régler le bouton d'ajustement de largeur du point sur « M » pour des réserves pour couture précises.

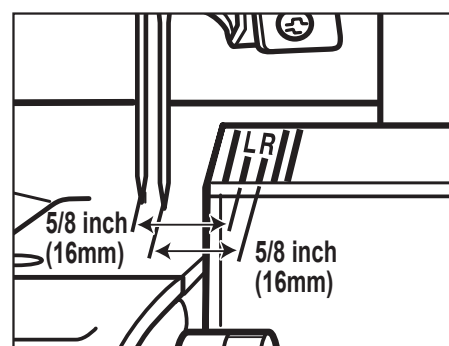

## UTILISATION DE FILS SPÉCIAUX

De très beaux points peuvent être faits en surjetant avec des fils spéciaux, cordonnets et rubans. Ces fils plus brillants ou plus épais peuvent être utilisés pour améliorer l'apparence, ajoutez de la robustesse, de l'élasticité ou créer des effets spéciaux, tout dépendant du fil choisi.

Certains fils spéciaux correspondent bien aux aiguilles et aux boucleurs, alors que d'autres sont trop gros pour passer à travers le chas de l'aiguille et sont recommandés pour les boucleurs seulement.

Utilisez le tableau de références des fils spéciaux (page 44 et 45) pour vous guider. Rappelez-vous que la qualité des fils varie d'un fabricant à l'autre. Effectuez des essais avant votre couture définitive.

## ENFILAGE DE FIL LÉGER

Les fils légers utilisés dans l'aiguille peuvent être enfilés normalement. Pour les boucleurs l'enfilage dépendra de l'épaisseur du fil.

## CHANGEMENT DE FILS

1. Coupez le fil existant du cône et retirez le cône de l'axe (fig. A).
2. Placez le nouveau cône sur l'axe. Nouez les fils (fig. B)
3. Soulevez le pied presseur et tirez le fil de dessous du pied jusqu'à ce que le nouveau fil passe le port d'enfilage.

**Remarque:** Quand vous changez un fil d'aiguille, tirez le fil jusqu'à ce qu'il atteigne le chas de l'aiguille. Puis coupez le nœud (fig. C), et réenfilez l'aiguille manuellement ou avec l'enfileur d'aiguille.

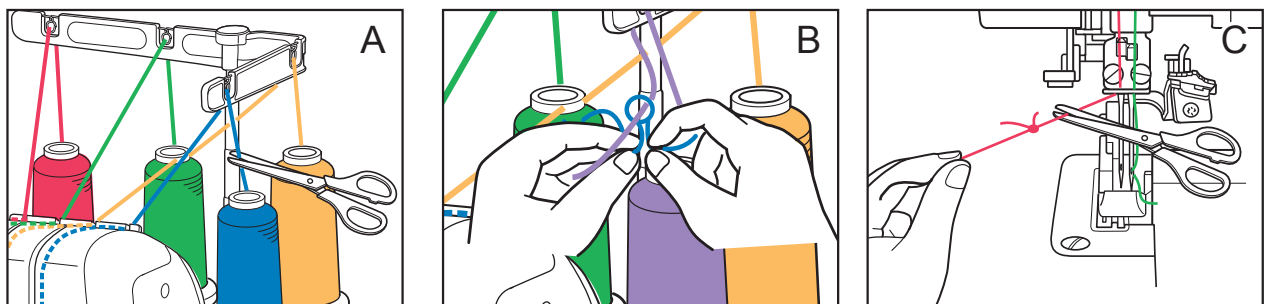

## ENFILAGE DE FIL MOYEN

Les fils de poids moyen incluant le fil à surpiquer rayonne «Décor» et le fil de nylon extensible, sont trop épais pour former un nœud qui passera à travers le port d'enfilage, mais ils peuvent glisser par le trou avec l'aide d'un arceau de fil fait à partir d'un fil régulier. (page 41)

## ARCEAU DE FIL

1. Ouvrez le volet frontal et soulevez le pied presseur pour relâcher toutes les tensions.
2. Au port d'enfilage, coupez le fil du boucleur à remplacer (fig. A). Tirez le fil hors du dessous du pied et hors des guides supérieurs. Retirez le cône.
3. Actionnez le bouton d'embrayage de la machine dans la position bloquée (fig. B-C) réglez le levier du boucleur sur «U» ou sur «L» en fonction du boucleur à enfiler.
4. Placez le fil spécial sur l'axe. Enfilez-le dans les guides supérieurs, laissant une longueur de 40 cm au dessus du port d'enfilage (fig. D).
5. Coupez une longueur de fil de 55 cm et pliez-la en deux pour faire l'arceau de fil. Insérez les extrémités libres de l'arceau de fil dans le port d'enfilage à environ 2.5 cm.
6. Toujours en tenant la boucle de l'arceau avec votre main gauche, appuyez sur le levier d'enfilage avec votre main droite (fig. D), jusqu'à ce que l'extrémité sorte du chas du boucleur.
7. Insérez l'extrémité du fil spécial dans la boucle de l'arceau (fig. E), et tirez les extrémités du fil du surjet jusqu'à ce que le fil spécial passe par l'œil du boucleur (fig. F). Jetez ou mettez de côté l'arceau de fil.
8. Passez le fil du boucleur supérieur sous le pied et vers la gauche, coupez le fil du boucleur inférieur à 10 cm et laissez le pendre.

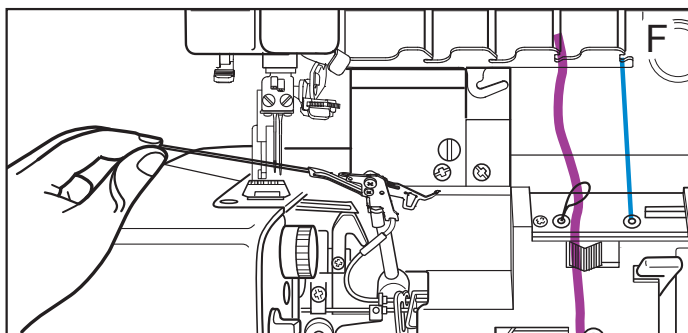
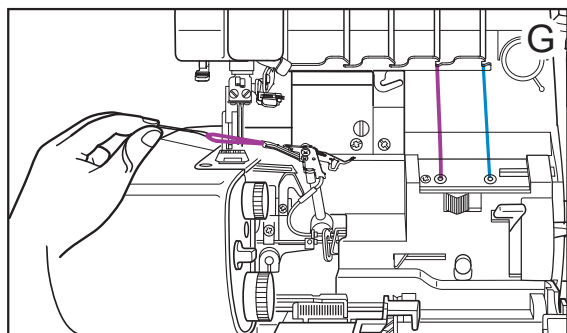
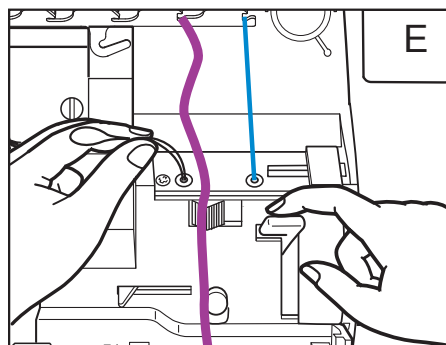
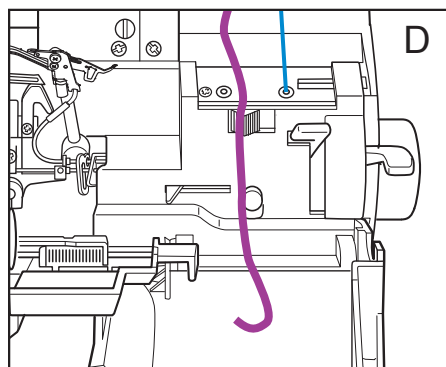
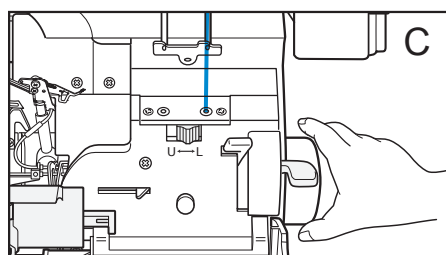
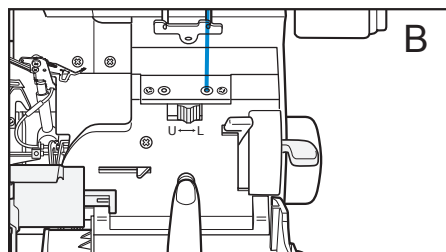
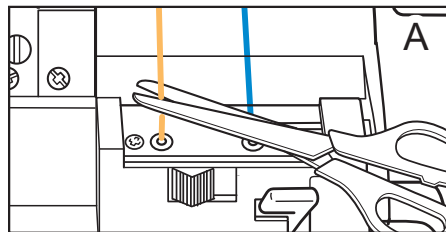

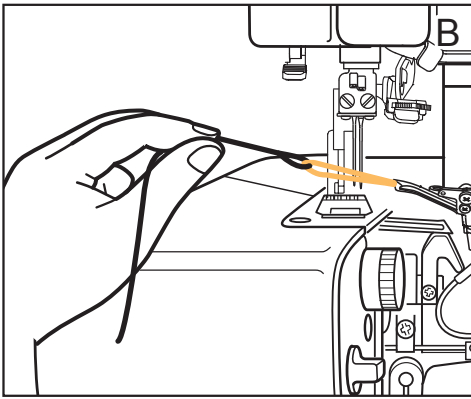
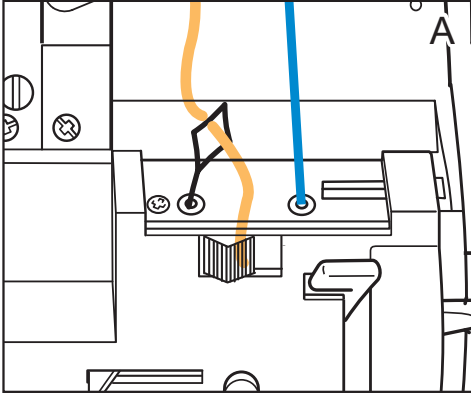
**ACCESSOIRE POUR ENFILER LE BOUCLEUR**

1. Ouvrez le volet frontal et soulevez le pied presseur pour relâcher toutes les tensions.
2. Au port d'enfilage, coupez le fil du boucleur à remplacer. Enlevez le fil du dessous du pied et hors des guides supérieurs. Remplacez le cône par celui du fil spécial.
3. Actionnez le bouton d'embrayage de la machine dans la position bloquée, réglez le levier du boucleur sur «U» ou «L» selon le boucleur à enfiler.
4. Placez le fil spécial sur l'axe. Enfilez – le dans les guides supérieurs, laissant une longueur de 40 cm au dessus du port d'enfilage.
5. Placez l'extrémité de droite de l'accessoire pour enfiler dans le port d'enfilage en le poussant à travers jusqu'à ce qu'il soit dans l'œil du boucleur.
6. Insérez l'extrémité du fil dans le chas de l'accessoire (fig. A). Tirez la partie de droite de l'accessoire à travers le chas, le fil décoratif suivra (fig. B).

## DÉVIATION DU PASSE-FIL

Les fils épais peuvent être employés dans les passages des boucleurs. Cependant certaines techniques demandent que ces fils soient déviés du port d'enfilage en étant attachés au fil du boucleur existant. Commencez en ayant la machine enfilée avec le fil régulier.

1. Ouvrez le volet frontal et soulevez le pied presseur.
2. Juste au dessus du port d'enfilage, coupez le fil de boucleur à remplacer. Sortez le fil des guides supérieurs et retirez le cône.
3. Placez le fil spécial sur l'axe. Enfilez-le dans les guides supérieurs et coupez-le à quelques centimètres au delà de la base de la plaque (fig. A).
4. Débrayez le levier, utilisez les pinces pour tirer le fil de boucleur existant hors du tube s'étendant au mécanisme d'enfilage (fig. B). Laissez le fil dans le tube du boucleur comme tel.
5. Nouez le fil spécial au fil régulier (fig. C). Tirez le fil régulier au chas du boucleur jusqu'à ce que le fil spécial passe à travers le chas du boucleur.
6. Placez le fil du boucleur supérieur sous le pied et vers la gauche; coupez le fil du boucleur inférieur à la base de la plaque.

Si le fil est épais et le nœud trop gros (étape #5) pour le tube du boucleur, suivez les directions #1 à #6 à la page 41 pour faire l'arceau du fil. Puis:

1. Embrayez le système d'enfilage.
2. Tout en tenant les extrémités de l'arceau de fil avec une main, utilisez les pinces pour tirer l'arceau hors du tube s'étendant du mécanisme d'enfilage avec l'autre main.
3. Insérez 5cm de fil décoratif dans l'arceau. Tirez les extrémités libres de l'arceau de fil au chas du boucleur jusqu'à ce que le fil spécial passe à travers le chas du boucleur.

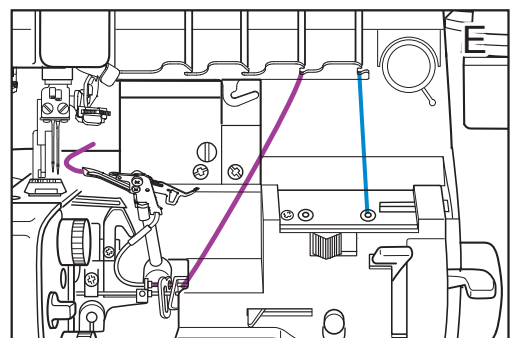
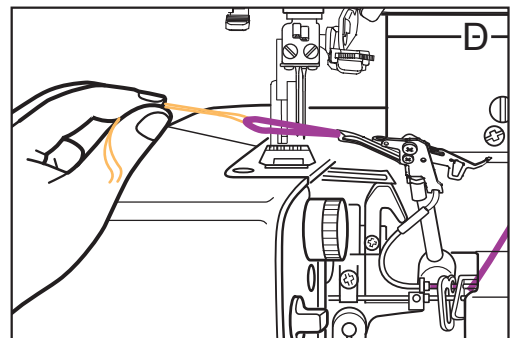
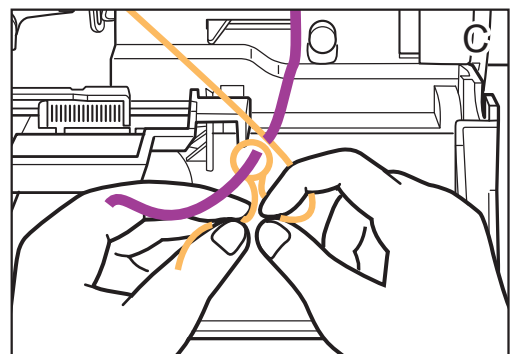
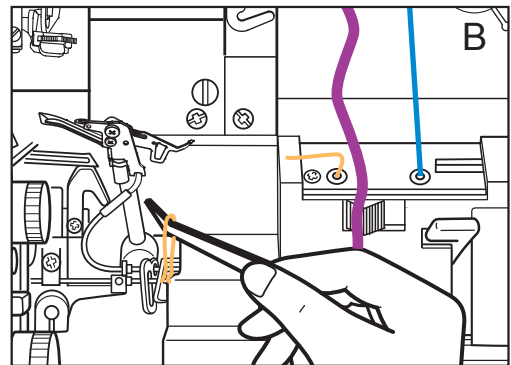
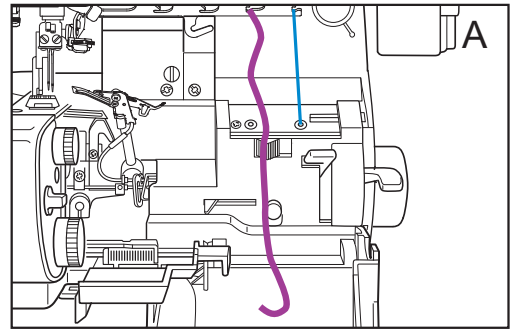

## TABLEAU D'UTILISATION DES FILS SPECIAUX

	<b>Surpiqûre avec fil Fantaisie</b>	<b>Nylon Extensible comme le nylon laineux</b>	<b>Fils Métalliques Fins</b>
<b>Application</b>	Bordure ou "flatlock" pour vêtement de sport et modèles de décoration intérieure	Couture extensible ou légère sur lingerie, maillot de bain, vêtement de sport ou pour la soie et les roulottés.	Bordures décoratives pour vêtement de sport, de soirée, cadeaux de fête et décor d'intérieur.
<b>Couture à 4 fils</b>	Oui	Oui	Oui, pour l'extérieur, coutures exposées seulement
<b>Couture à 3 fils</b>	Oui	Oui	Oui, pour l'extérieur, coutures exposées seulement
<b>Flatlock à 2 fils</b>	Oui	Oui	Oui Boucleur inférieur
<b>Surfilage à 4 fils</b>	Oui	Oui	Oui
<b>Surfilage à 3 fils</b>	Oui	Oui	Oui
<b>Ourlet roulotté à 3 fils</b>	Utilisez le boucleur supérieur seulement	Oui	Utilisez le boucleur supérieur seulement
<b>Point feston</b>	Aiguille seulement	Boucleur inférieur	Non recommandé
<b>Point échelle</b>	Aiguille seulement	Boucleur inférieur	Aiguille seulement
<b>Commentaires</b>	Peut travailler de façon satisfaisante avec les tailles d'aiguille 90/14 seulement	Peut être passé dans l'aiguille	Varient grandement d'un fabricant à l'autre. Evitez ceux avec des fibres métalliques grossières. Faites des expériences pour trouver ceux qui travaillent le mieux.

## TABLEAU D'UTILISATION DES FILS SPECIAUX

	Monofilament en Nylon clair (fin)	Fil lingerie ou broderie machine de rayonne ou polyester de 30,40,50	Designer 6 Pearl Crown Rayon Candlelight Jean Stitch Fil ruban
<b>Application</b>	Techniques nécessitant un fil invisible	Lingerie et tissus légers, bords des tissus fins, ourlet roulotté	Bords décoratifs, flatlock décoratif, ourlet roulotté, surjet festonné, roulotté festonné etc.
<b>Couture à 4 fils</b>	Non recommandé	Fil lingerie uniquement	Non recommandé
<b>Couture à 3 fils</b>	Recommandé pour les ourlets invisibles	Fil lingerie uniquement	Non recommandé
<b>Flatlock à 2 fils</b>	Recommandé pour les ourlets invisibles	Fil lingerie uniquement	Boucleur inférieur
<b>Surfilage à 4 fils</b>	Non recommandé	Fil à broder machine seulement	Boucleurs uniquement
<b>Surfilage à 3 fils</b>	Non recommandé	Fil à broder machine seulement	Boucleurs uniquement
<b>Ourlet roulotté à 3 fils</b>	Allonger légèrement la longueur du point	Fil à broder machine au boucleur supérieur	Boucleur supérieur seulement. Fil ruban non recommandé
<b>Point Echelle</b>	Non recommandé	Non recommandé	Aiguille de taille 90 seulement. Aiguille à surpiquer. Fil ruban non recommandé
<b>Point feston</b>	Non recommandé	Non recommandé	Aiguille de taille 90 seulement. Aiguille à surpiquer. Fil ruban non recommandé
<b>Commentaires</b>	Assurez vous d'utiliser un fil monofilament adapté pour la machine (souple et solide). Coudre à petite vitesse	Utilisez le couvre bobine pour maintenir le fil en place et le laisser glisser sur la bobine.	Consultez les recommandations ci-dessus. Faites un essai avant application.

## REPLACEMENT DES AIGUILLES

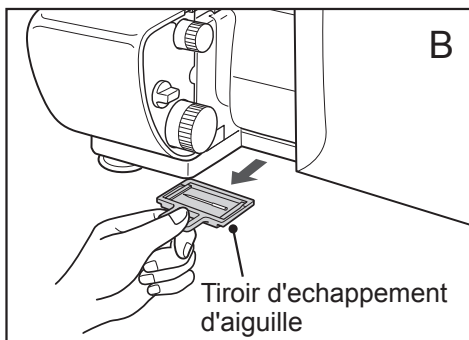
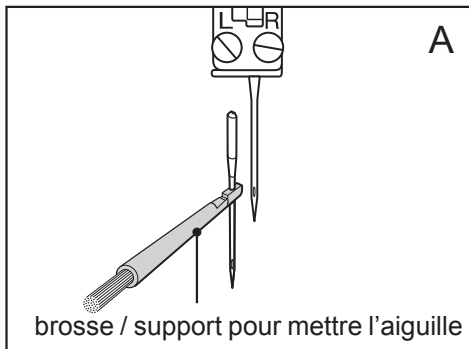

1. Soulevez l'aiguille à la position la plus haute en tournant le volant vers vous.
2. En utilisant le petit tournevis de la pochette d'accessoire, desserrez la vis du pince aiguille et enlevez l'aiguille. La vis «L» pour l'aiguille de gauche et la vis «R» pour l'aiguille de droite tel qu'illustré à la figure A. Remarque: Pour éviter que l'aiguille ne tombe dans la plaque, tenez-la avec l'outil à insérer l'aiguille pendant que vous dévissez la vis (fig. A).
3. Utilisez l'outil à insérer l'aiguille ou les pinces pour insérer la nouvelle aiguille; le côté plat vers l'arrière. Soulevez l'aiguille le plus haut possible en vérifiant le position de l'aiguille par la fenêtre. (fig. A)
4. Vissez la vis de pince aiguille.

**Remarque:** Si l'aiguille tombe dans la machine, simplement ouvrir le tiroir d'échappement d'aiguille. L'aiguille sera dans le tiroir. (fig. B)

## REPLACEMENT DES COUTEAUX

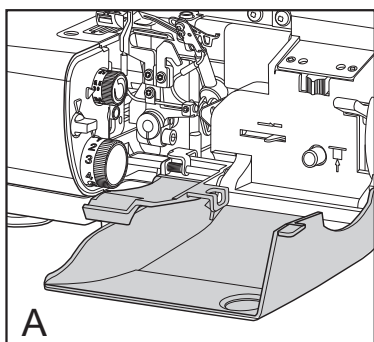

Le couteau inférieur, fait d'un acier spécial de longue durée, ne demande pas de remplacement fréquent. Votre détaillant baby lock peut le remplacer pour vous si nécessaire.

Le couteau supérieur, d'autre part est fait d'un acier plus tendre et demandera un remplacement périodique. Un couteau de rechange est disponible et est localisé dans le compartiment à accessoires.

Cependant, si votre machine ne coupe pas bien, apportez-la chez votre détaillant baby lock. Une mauvaise coupe peut indiquer un autre problème.

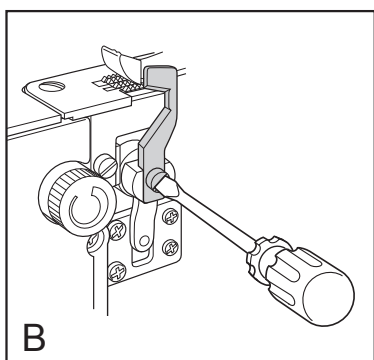

**Pour remplacer le couteau mobile supérieur, il faut suivre les instructions suivantes:**

1. Pour des raisons de sécurité, débranchez le cordon d'alimentation principal.
2. Ouvrez le capot frontal et le capot du couteau (fig. A). Enlevez le pied presseur.
3. Tournez le volant pour amener le couteau mobile supérieur dans sa position supérieure.
4. Enlevez la vis et le couteau supérieur (fig. B).
5. Insérez un nouveau couteau dans la fente du couteau.
6. Insérez la vis et maintenez le couteau mobile dans sa position supérieure tout en serrant la vis.
7. Enfin, positionnez le couteau supérieur, tournez le volant de sorte que le couteau mobile se trouve dans sa position inférieure. Desserrez la vis pour que le couteau mobile puisse être abaissé de sorte à chevaucher de 1 mm le haut du couteau fixe (fig. C). Serrez la vis.
8. Fermez le capot du couteau et le capot frontal. Remplacez le pied presseur.
9. Tournez le volant une fois pour vous assurer que la machine fonctionne sans problème.

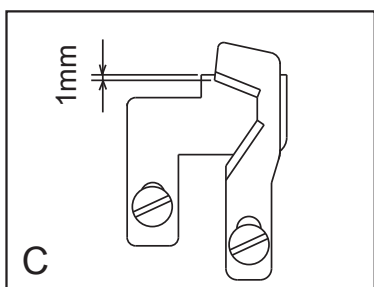



## NETTOYAGE

Votre baby lock fonctionnera au mieux si elle est nettoyée régulièrement. Le système de coupe d'une surjeteuse génère beaucoup plus de déchets qu'une machine à coudre conventionnelle.

La grande majorité des pièces de votre machine est conçue pour ne demander aucun entretien particulier ni graissage. Cependant nous recommandons de nettoyer souvent avec la brosse fournie, les couteaux, la barre aiguille, le système d'entraînement et les boucleurs lorsque vous confectionnez un vêtement. Si vous pensez que la machine a besoin d'huile, contactez votre détaillant baby lock qui vous fournira une huile de haute qualité et les conseils adéquats.

**Pour enlever la plaque à aiguilles, il faut procéder de la façon suivante:**

1. Pour des raisons de sécurité, débranchez le cordon d'alimentation principal.
2. Soulevez et enlevez le pied presseur.
3. Réglez le sélecteur de longueur de point sur ourlet roulotté.
4. Enlevez les aiguilles.
5. Tournez le volant jusqu'à ce que le boucleur supérieur soit dans sa position à l'extrémité droite.
6. Enlevez la plaque à aiguilles. Enlevez la vis avant à l'aide d'un tournevis et la vis arrière à l'aide d'une clé Allen (fig. A).
7. De votre main droite, soulevez d'abord la plaque à aiguilles devant le couteau. Tirez lentement vers la droite, puis enlevez par la gauche.
8. Pour réinsérer, procédez de façon inverse.
9. Enfin, placez la plaque à aiguilles de sorte que les aiguilles s'abaissent au centre de chaque trou sur la plaque à aiguilles (fig. B).

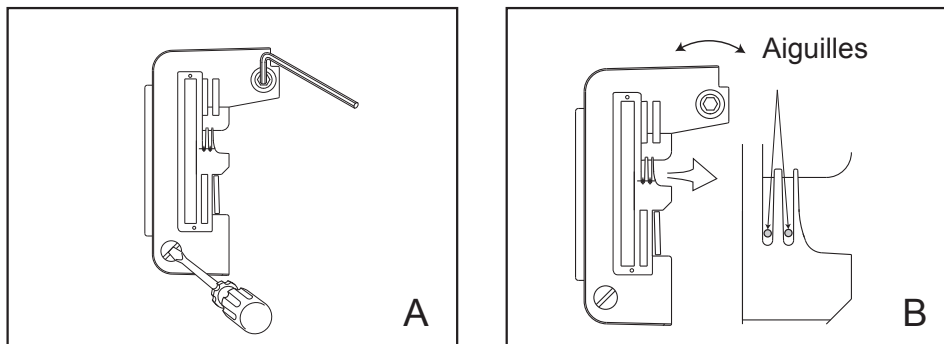

## REPLACEMENT DE L'AMPOULE

Votre baby lock Victory est équipée d'un système d'éclairage LED à longue durée de vie, pour lequel il n'est pas nécessaire de changer les ampoules.

Si l'unité LED doit être remplacée, veuillez contacter votre revendeur agréé baby lock.

## DÉPANNAGE

Avant d'apporter votre machine pour réparation, vérifiez ce qui suit:

### La machine ne démarre pas:

1. Les prises électriques sont-elles correctement branchées?
2. Est-ce que l'interrupteur est dans position «ON»?
3. Vérifiez les circuits et fusibles.
4. Le levier de verrouillage est-il en mode verrouillé?

### Le fil casse:

1. Est-ce que la machine est bien enfilée? Vérifiez chacun des guides et tous les disques de tensions.
2. Est-ce que l'aiguille est insérée correctement?
3. Est-ce que l'aiguille est tordue?
4. Le sélecteur de point est-il bien réglé?
5. Utilisez-vous une qualité de fil inférieure?
6. Est-ce que le fil du cône circule librement?
7. Est-ce que le genre d'aiguille correspond au genre de tissu utilisé?
8. Est-ce que les aiguilles utilisées sont du bon système Organ HAx1SP/CR?

### Saute des points:

1. Est-ce l'aiguille est tordue ou usée?
2. Est-ce que l'aiguille est insérée correctement?
3. Est-ce que la surjeteuse est enfilée correctement?
4. Est-ce que la pression du pied presseur est correcte pour le tissu?
5. Le choix d'aiguille correspond-il au point choisi?
6. Le choix d'aiguille correspond-il au tissu?
7. Le tissu a-t-il été tiré vers l'arrière lors de la couture?

### Le tissu n'est pas entraîné:

1. Est-ce que le bouton de blocage de la machine est relâché?
2. Est-ce que le pied presseur est abaissé?
3. Est-ce que les couteaux sont aiguisés?
4. Est-ce que les couteaux, le pied presseur et les griffes d'entraînement sont propres?
5. Est-ce que les couteaux sont correctement réglés et est-ce que le couteau supérieur est contre le couteau inférieur?
6. Est-ce que la pression du pied presseur est correcte pour le tissu?
7. Est-ce que la longueur du point est correctement réglée?
8. Est-ce que la plaque aiguille est solidement ancrée?

### Le point est déséquilibré:

1. Est-ce que la surjeteuse est correctement enfilée?
2. Le sélecteur de point est-il bien réglé?
3. Est-ce que le fil est bien placé dans le disque de tension?
4. Est-ce que la vis de réglage fin des boucleurs est réglée correctement?

**Remarque:** Si vous avez changé le réglage de la vis d'ajustage des boucleurs, il se peut que le point soit déséquilibré; alors réglez celle-ci à sa position normale.(illustration de la page 11)

## DÉPANNAGE (SUITE)

### Difficultés d'enfilage d'aiguille:

1. Est-ce que le sélecteur d'aiguille est au réglage approprié? («R» pour l'aiguille droite, «L» Pour l'aiguille gauche).

### Difficultés d'enfilage des boucleurs:

1. Est-ce que le sélecteur d'enfileur du boucleur est au réglage approprié? ( Port d'enfilage gauche pour «U» boucleur supérieur, port d'enfilage droit pour «L» boucleur inférieur).
2. Est-ce que l'extrémité du fil est dans le bon port d'enfilage?
3. Est-ce qu'il y a au moins 2,5cm de fil dans le port d'enfilage?
4. Est-ce qu'il y a au moins 40cm de fil libre au delà du guide fil au-dessus du port d'enfilage?
5. Est-ce qu'il y a un entortillement ou quelque chose de tordu dans le 40 cm de fil qui pourrait empêcher la circulation dans le port d'enfilage?
6. N'y a-t-il pas du fil ou autre objet pouvant gêner le flux d'air dans les tubes des boucleurs?

### Mauvaise couture:

1. Est-ce que les aiguilles sont émoussées?
2. Avez-vous cousu sur une épingle?
3. Est-ce que le couteau est débrayé?
4. Est-ce que les couteaux ont été mal remplacés?
5. Le tissu a-t-il été tiré vers l'arrière en cours de couture?

## LES «À FAIRE» ET «À NE PAS FAIRE»

1. Il faut toujours faire attention aux mouvements des aiguilles qui montent et descendent et ne jamais laisser la machine sans surveillance, lorsqu'elle est branchée.
2. Lors du changement d'aiguille, du pied presseur ou de toute autre pièce, débranchez toujours la machine en mettant l'interrupteur principal sur ARRÊT.
3. Ne posez rien sur la pédale, sinon la machine démarrera par inadvertance et la pédale ou le moteur pourrait être mis hors d'usage par un échauffement excessif.
4. Si vous utilisez votre surjeteuse pour la première fois, placez une chute de tissu sous le pied presseur et faites fonctionner la machine sans fil pendant quelques minutes. Essayez l'huile qui peut s'écouler.
5. Ne tirez pas le tissu de l'arrière de la machine. Cela peut endommager le mécanisme du boucleur.
6. Pour éviter tout risque de blessure, évitez toujours d'être en contact avec les pièces mobiles et le mécanisme de la machine.
7. NE JAMAIS coudre sur des épingles.

**Recommandation spéciale:** Débranchez le cordon d'alimentation de la prise lorsque la machine n'est pas utilisée.

## DONNÉES TECHNIQUES

<b>Type de point:</b>	2 aiguilles 2 boucleurs Surjet 4 fils  1 aiguille (gauche ou droite), 2 boucleurs Surjet à 3 fils (large, étroite et ourlet étroit) Flatlock à 3 fils (large et étroit) aiguille de droite seulement Roulotté à 3 fils  1 aiguille (gauche ou droite), 2 boucleurs Flatlock à 2 fils (étroit ou large) Point feston à 2 fils point échelle à 2 fils
<b>Largeur de point:</b>	Standard 2/3/4 fils avec aiguille de gauche: 5,5 à 7,5mm  Standard 2/3 fils avec aiguille de droite: Surjet festonné à 3 fils avec aiguille de droite 3,0 à 5,0mm  Ourlet roulotté 3 fils avec aiguille de droite 1,5mm
<b>Longueur de point:</b>	Surjet à 2/3/4 fils: 0,75 - 4mm Roulotté à 3 fils: 0,75 - 4Rmm
<b>Entraînement différentiel:</b>	Effet de fronçes: N-2 Effet d'étirement: N-0,6
<b>Pied presseur:</b>	Type d'enclenchement rapide E-line
<b>Volant:</b>	Tourne vers l'avant
<b>Système d'aiguile:</b>	Organ ou Schmetz HAx1SP/CR
<b>Vitesse de couture:</b>	Jusqu'à 1,500 points/minute
<b>Poids de la machine:</b>	7,6 kg
<b>Ampoule:</b>	2 ampoules LED

TABLEAU DE SÉLECTION						
Type de point	Longueur du point	Largeur du point	Aiguille	Sélecteur de point	Entraînement différentiel	Page
<b>Surjet à 4 fils</b>	2,5–3,5	6,0–7,5	gauche + droite	A	N	21
<b>Fronces à 4 fils</b>	4	6,0–7,0	gauche + droite	A	2,0	21
<b>Large à 3 fils</b>	2-3	7,5	gauche	A	N	22
<b>Étroit</b>	2,5-3,5	3,0	droite	B	N	23
<b>Étroit à 3 fils</b>	0,75–1,5R	3,0	droite	C	N-0,6	24
<b>Ourlet roulotté à 3 fils</b>	0,75–4R	3,5	droite	D	N-0,6	25
<b>Flatlock à 3 fils</b>	2-3	3,0–5,0	droite	D	N	27
<b>Flatlock large à 2 fils</b>	2–2,5	7,5	gauche	A	N	29
<b>Étroit</b>	3–3,5	3,5	droite	B	N	30

Ce tableau indique les réglages numérotés pour chaque type de point. Faites les réglages de longueur et de largeur de point en fonction de l'épaisseur et du type de fil employé.









**ITEM: IBFBS3**

